



 **NODOR**
always innovating

ES MANUAL DE INSTRUCCIONES

EN INSTRUCTIONS FOR USE

FR MANUEL D'UTILISATION

PT MANUAL DE INSTRUÇÕES

DE GEBRAUCHSANWEISUNG

Advertencias de seguridad 3

Uso del producto por primera vez 5

 Manual de instrucciones 6

 Recomendaciones antes de la instalación 6

 Lista de piezas para la instalación 6

 Dimensiones del producto y del armario..... 7

 Preparación antes de la instalación 8

 Pasos para colocar el congelador dentro del armario..... 9

 Pasos para instalar la puerta del armario 10

 Instrucciones para ajustar la puerta del armario 12

 Presentación de las funciones más importantes 13

 Pasos a realizar para usar el producto por primera vez 13

 Nombre de los componentes del congelador

 Panel de control 14

 1.Interruptor de alimentación 14

 2.Ajuste de temperatura 15

 3.Función de congelación rápida 15

 Instrucciones y recomendaciones para el uso del
compartimento congelador 16

 Período de conservación y calidad recomendados

 período de garantía para diversos alimentos 16

 Recomendaciones para el almacenamiento de
alimentos en el compartimento congelador 17

 Mantenimiento diario del congelador 18

 Limpieza del congelador 18

 Transporte del congelador 18

 Eliminación del congelador 19

Estimado cliente:

Gracias por elegir nuestros productos. Para garantizar el uso adecuado del congelador y evitar lesiones personales, lea detenidamente la descripción de los siguientes símbolos que aparecen en este manual:



Un uso incorrecto puede provocar lesiones personales



Un uso incorrecto puede provocar lesiones personales



Comportamiento o uso estrictamente prohibidos



Comportamiento o uso que se deben observar

Electricidad

Alimentación



La corriente alterna de este congelador es de 220V/50H; si la tensión fluctúa demasiado (supera el rango de 187-242V), es posible que el congelador no comience a funcionar. El compresor del termostato se puede quemar y sonar de manera inusual. Para evitarlo, debe equiparse con un estabilizador de tensión automático de más de 750W.

Conexión a tierra



El congelador debe conectarse a una toma especial independiente y con una conexión a tierra fiable.



Cable de alimentación y enchufe



- No desconecte el enchufe de un tirón. Sujete firmemente el enchufe de alimentación y extraígallo de la toma. Asegúrese de que el cable de alimentación no esté pisado por el congelador o el usuario. Tenga cuidado de no dañar el cable de alimentación cuando aleje el congelador de la pared.



- No utilice el cable de alimentación si está dañado ni el enchufe si está desgastado. Solicite al personal de servicio autorizado que sustituya el cable de alimentación dañado.
- Desconecte el congelador de la fuente de alimentación antes de limpiar, mantener o sustituir la luz LED.

Fuga de gas inflamable



En caso de fuga de gas inflamable, abra las puertas y ventanas, no enchufe ni desenchufe el cable de alimentación.

Almacenamiento de alimentos



- Este es un congelador doméstico que se puede utilizar únicamente para almacenar alimentos; no almacene sangre, medicamentos o productos biológicos en el congelador. Tampoco deben almacenarse productos peligrosos inflamables y explosivos, ácidos o alcalinos altamente corrosivos.
 - No coloque cervezas ni bebidas embotelladas dentro del compartimento del congelador, para evitar que se agrieten o se rompan.
- Cuando el congelador esté funcionando, no toque la superficie de congelación en el compartimento del congelador con las manos mojadas, para evitar que la piel se adhiera a esta superficie.

Entorno de uso



- El congelador debe integrarse en el armario; consulte las "Instrucciones de instalación" para ver las especificaciones del armario.
- El congelador debe colocarse lejos de cualquier fuente de calor y evitar la luz solar directa, para garantizar su rendimiento.
- No exponga el congelador a un ambiente helado, al aire libre o a la lluvia.
- No coloque el congelador en zonas húmedas. Si salpicase agua al congelador, límpiela inmediatamente para evitar la oxidación o daños en el aislamiento eléctrico.
- No coloque un recipiente pesado o lleno de agua sobre el congelador, para evitar lesiones personales o descargas eléctricas en caso de caída.
- No coloque ni utilice aparatos eléctricos, como enchufes, una fuente de alimentación estabilizada o un microondas, encima o dentro del congelador, para evitar interferencias electromagnéticas.
- No almacene ni utilice gasolina u otras sustancias inflamables cerca del congelador, para evitar un incendio.



Mantenimiento

Limpieza



- No utilice agua para pulverizar el congelador. Asegúrese de que no esté colocado en un ambiente húmedo, para evitar daños en el aislamiento eléctrico.



- Al limpiar el congelador, desenchufe el cable de alimentación. Asegúrese de que el congelador esté apagado un mínimo de 5 minutos antes de volver a conectarlo a la fuente de alimentación; de lo contrario, el compresor podría averiarse debido a un funcionamiento consecutivo.

Servicio



El congelador solo puede ser desmontado o reparado por un técnico cualificado. Peligro: riesgo de atrapamiento para los niños. Antes de tirar su viejo congelador:

- Retire las puertas.
- Deje las bandejas en su lugar para que los niños no puedan subir fácilmente.

Preparativos antes de utilizar el congelador

- 1** Retire todos los materiales de embalaje, incluida la base de espuma y las cintas adhesivas para fijar los accesorios.
- 2** **Compruebe los accesorios y materiales**
Compruebe que las piezas contenidas en el paquete coincidan con el albarán. Si existen diferencias, consulte con el vendedor.
- 3** **Coloque el congelador en la posición correcta**
- 4** P4. Limpie el congelador antes de su uso (consulte el capítulo "Limpieza del congelador" en la página 18)
- 5** Después de nivelar y limpiar el congelador, espere 2 horas antes de conectarlo a la fuente de alimentación.
- 6** **Retire la película protectora**
Retire la película protectora antes de su uso, para garantizar la disipación de calor del congelador.

Pasos a realizar para usar el producto por primera vez

- 1** **Conéctelo a la fuente de alimentación**
Después de conectarse por primera vez a la fuente de alimentación, el congelador tardará varias horas en completar la refrigeración.

La temperatura predeterminada es:
Compartimento congelador (5°C)
Compartimento del congelador (-18°C)
- 2** **Coloque los alimentos dentro del congelador**
Los alimentos se pueden colocar en el congelador 2-3 horas después de conectarlo a la fuente de alimentación. No almacene demasiados alimentos en el congelador. El peso total de los alimentos almacenados en cada bandeja no debe superar los 24 kg.
- 3** **Utilice el congelador**
Mantenga el congelador en funcionamiento durante 24 horas para alcanzar el estado de estabilidad después de colocar los alimentos en su interior. Después de eso, se puede cambiar la temperatura.

Consejos: después de cambiar los ajustes de temperatura, pasará algún tiempo antes de que la temperatura del armario alcance el equilibrio. El período de tiempo depende de la temperatura ambiente, la frecuencia de apertura de las puertas del congelador y los alimentos almacenados en su interior.

Instrucciones de instalación

Para que el congelador funcione correctamente, siga los siguientes pasos de instalación.

Recomendaciones antes de la instalación







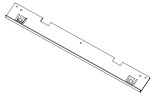

Posición de instalación

Mantenga el congelador alejado de la luz directa del sol y de los aparatos que emitan calor, como estufas y lavavajillas.

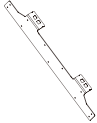
Fuente de alimentación

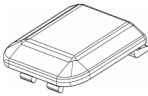
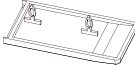
- Asegúrese de que el enchufe de alimentación se pueda introducir y extraer fácilmente al instalar el congelador.
- El enchufe de alimentación debe introducirse en una toma especial para evitar el apagado inesperado del congelador. No utilice un cable de extensión o un adaptador poroso.
- Para conocer los requisitos de suministro eléctrico, consulte la placa de identificación situada en el lado izquierdo del congelador.
- El congelador debe estar conectado a tierra de forma correcta.

Lista de piezas para la instalación

1.Placa superior delantera	2.Placa de bisagra	3.Placa de montaje	4.Placa inferior fija
 1 Pc	 2 Pcs	 1 Pc (already installed)	 2 Pcs
5.Tira de sellado	6.Tapa	7.Placa fija pequeña	8.Tornillo
 1 Pc	 2 Pcs	 1 Pc	 20 Pcs
9.Tornillo	10.Tornillo	11.Tornillo con arandela	
 6 Pcs	 6 Pcs (already installed 4 Pcs)	 6 Pcs (already installed 4 Pcs)	

Tamaños básicos

Tamaño del armario (mm)		Tamaño del producto (mm)	
Anchura neta del hueco	556 ± 2	Anchura	540
Fondo neto del hueco	≥ 560 (recomendado 600)	Fondo	545
Altura neta del hueco	1782 ± 3	Altura	1770

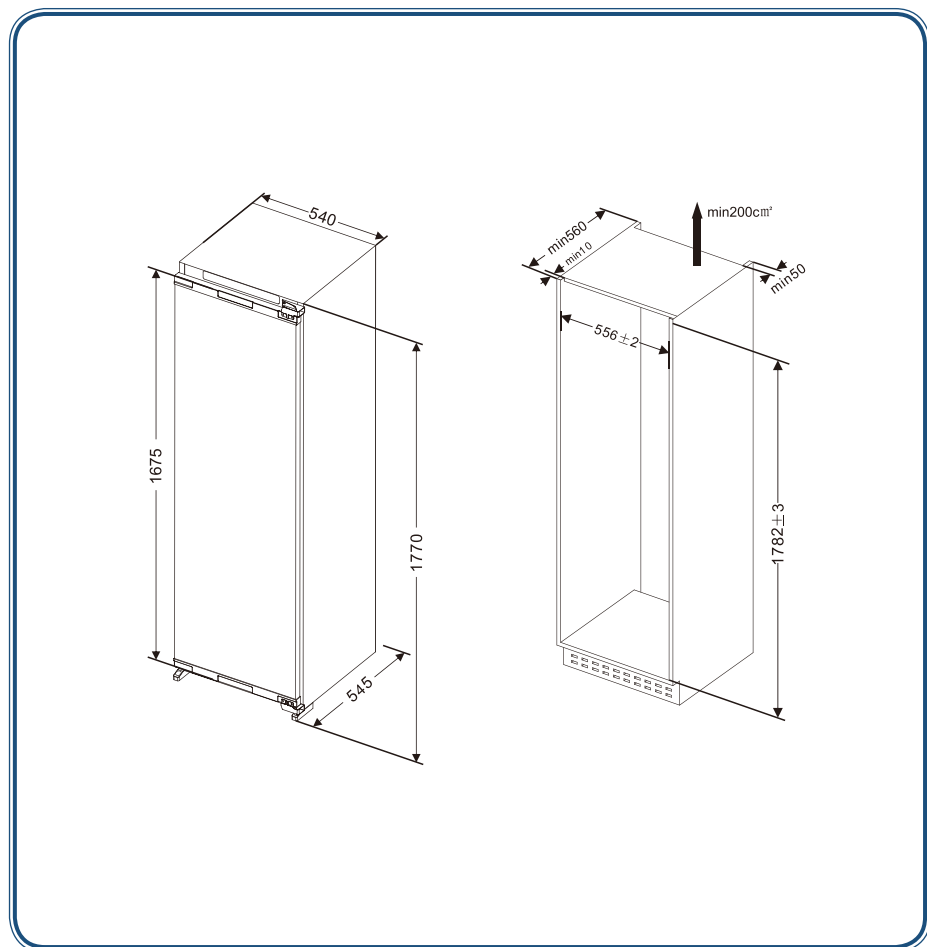

El extremo delantero de la placa superior del armario es 10 mm más bajo que el armario

A: Dimensión entre la puerta inferior y el borde del armario

H: Altura del armario

B: Distancia entre la puerta superior y la puerta inferior del armario

Preparativos antes de instalar el congelador

1. Confirme la dirección de apertura de la puerta

La puerta del congelador se abre desde el lado izquierdo. Si cambia la puerta para abrirla desde el lado derecho, instale las bisagras superior e inferior en el lado izquierdo después de invertirlas. El sentido de inversión se muestra con una flecha en el esquema. Instale la placa de fijación de la bisagra, retire la placa de fijación pequeña que hay en el lado izquierdo y, a continuación, instale la placa de fijación pequeña en el lado derecho después de cambiar el sentido de apertura de la puerta.

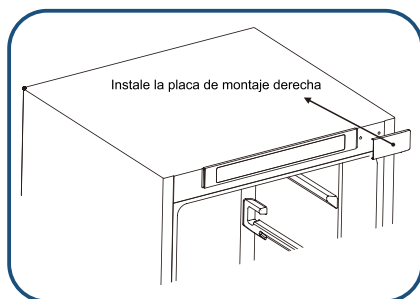
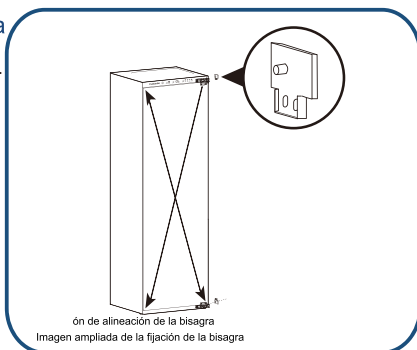

2. Instale la placa superior delantera

Fije la placa superior delantera con tornillos en la parte superior delantera del congelador.

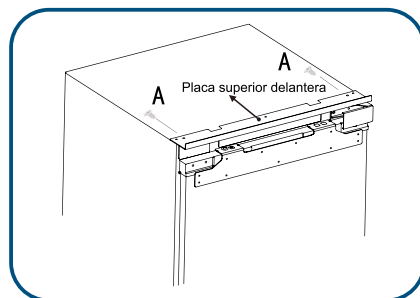

Pasos para colocar el congelador dentro del armario

1. Pase el cable de alimentación a través del orificio que hay en la parte posterior del armario. Si la toma de corriente está dentro del armario, conecte primero el enchufe en la toma de corriente y, a continuación, coloque el congelador dentro del armario.
2. Introduzca el congelador en el armario, ajuste la posición del congelador en dirección hacia adelante y hacia atrás para asegurarse de que la parte frontal de la placa de fijación de la bisagra esté nivelada con el armario.



PRECAUCIÓN

Do not squeeze the power cord. A broken power cord may lead to fire disaster.

3. Fije los lados de las bisagras con 2 tornillos (un tornillo para fijar la primera bisagra y el otro para fijar la cuarta). Después de instalar la puerta del armario, introduzca los demás tornillos en

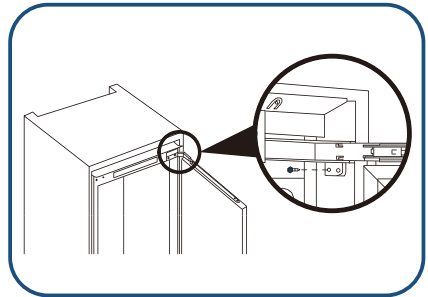

4. Fije las patas inferiores con tornillos al armario.

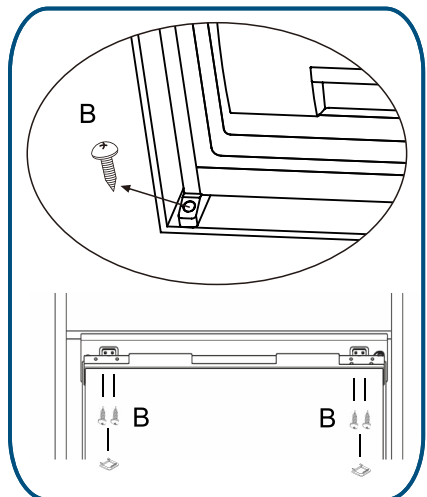

Pasos para instalar la puerta superior del armario

1. Mida la distancia entre la placa de montaje superior de la puerta del compartimento congelador y la parte superior/izquierda del armario y anote la posición.

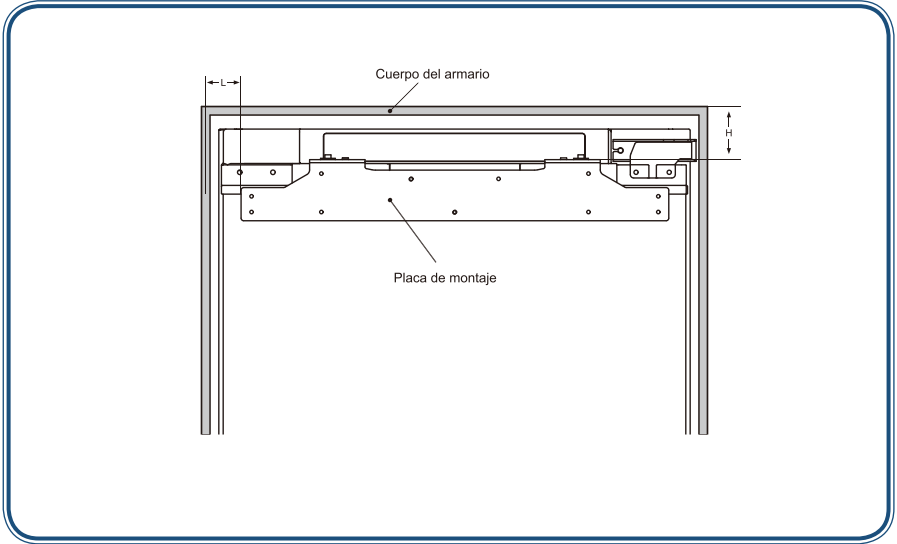

2. Afloje los tornillos con arandela y, a continuación, retire la placa de montaje.

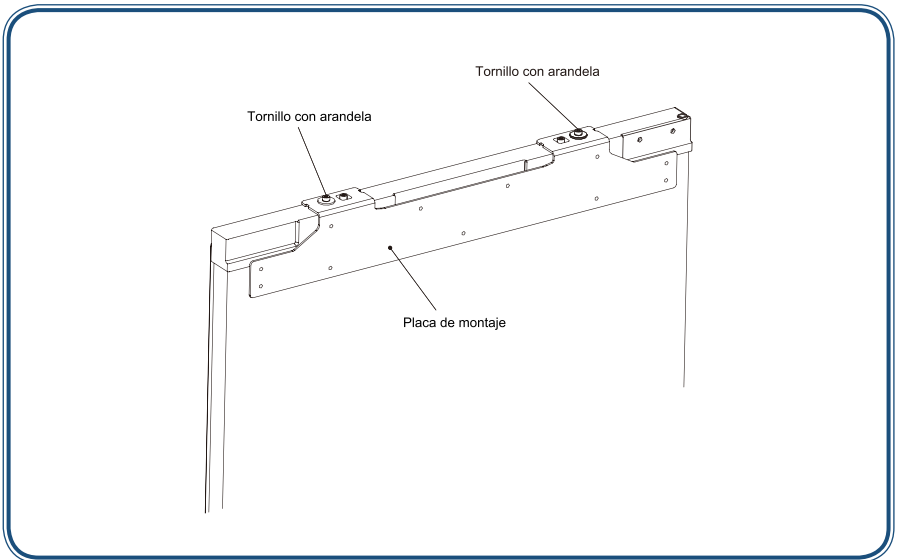

3. Mida y confirme la posición para fijar la placa de montaje en la puerta del armario y, a continuación, fije la placa de montaje con tornillos a la puerta.

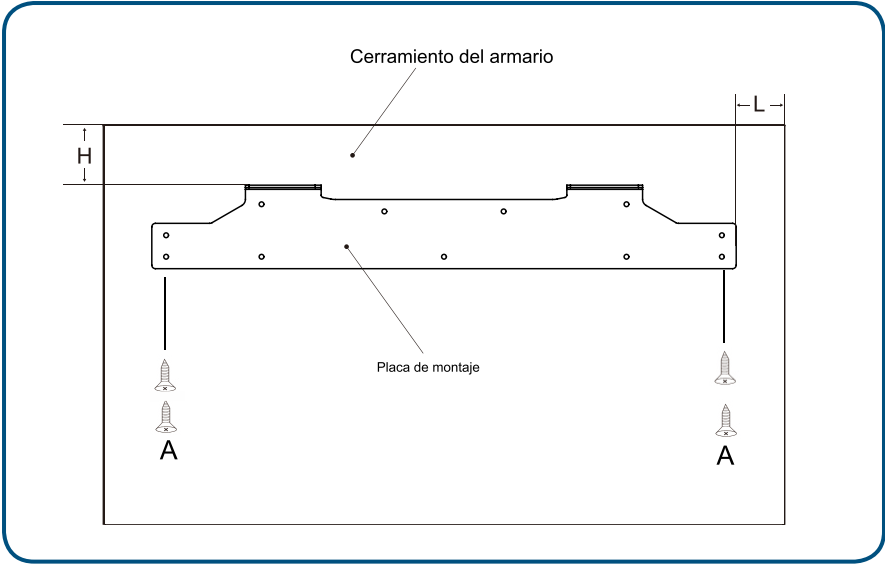

4. Fije la puerta del armario a la puerta del compartimento congelador con una placa de montaje y, a continuación, apriete los tornillos (no los apriete demasiado porque será necesario aflojarlos más tarde).
5. Fije la puerta del congelador a la puerta del armario con la placa de montaje inferior.

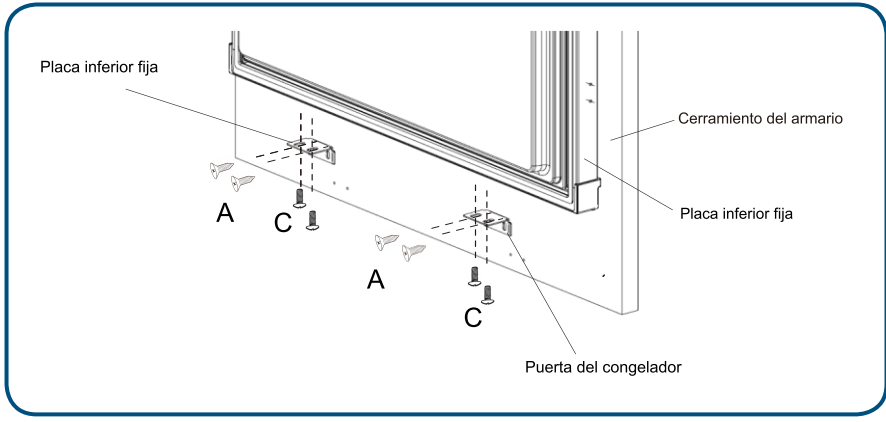

6. Meta la tira de sellado en el espacio que hay entre el congelador y el armario.

Pasos para ajustar el congelador a la puerta del armario

Pasos para ajustar la parte superior del congelador a la puerta del armario

1. Ajuste de la puerta del armario hacia arriba y hacia abajo

tornillo con arandela D2 hacia arriba.

el tornillo con arandela D1.

2. Ajuste de la puerta del armario hacia la izquierda y hacia abajo/hacia delante y hacia atrás

Ajuste hacia la izquierda y hacia abajo: afloje el tornillo con arandela D1, mueva la placa de montaje hasta la posición correcta y, a continuación, fije el tornillo con arandela D2.

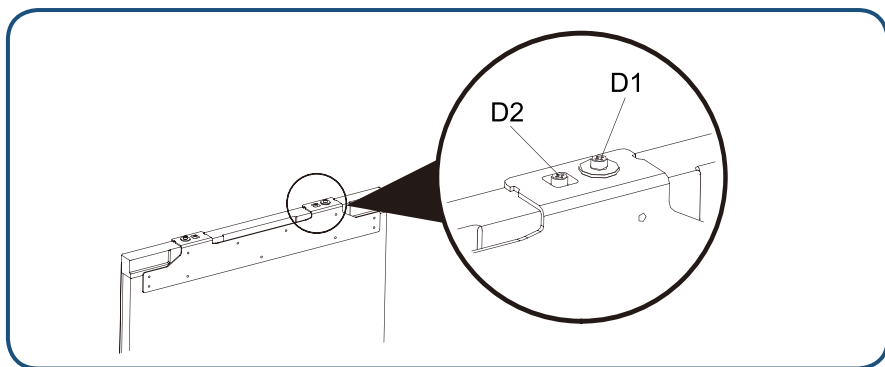

Pasos para ajustar la parte inferior del congelador a la puerta del armario

1. Afloje los tornillos ligeramente y, a continuación, ajuste la profundidad (Z) y apriete el tornillo.

2. Después de ajustar la posición horizontal del congelador a la puerta del armario, fije la placa de fijación inferior a la puerta del congelador con tornillos.

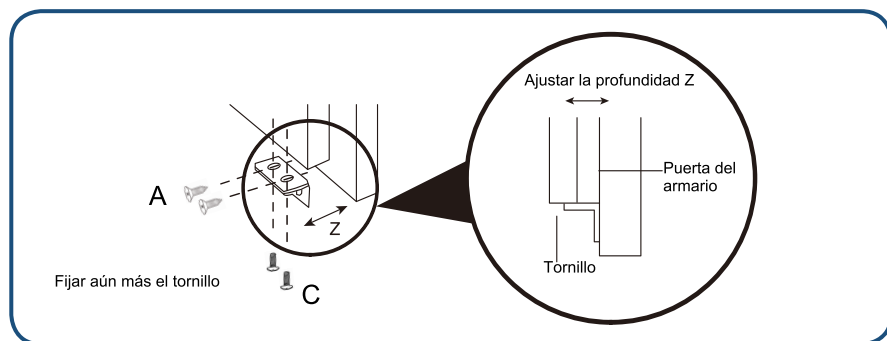

Consejos para ahorrar energía

Durante el proceso de instalación

- Instale el congelador en el lugar que tenga la temperatura interior más baja, manténgalo alejado de la luz solar directa, tuberías de calefacción, dispositivos de ajuste de ventilación y otros aparatos que emitan calor.
- Asegúrese de que el congelador esté bien ventilado.

Durante el uso

- Para garantizar la circulación del aire, no llene demasiado el congelador de alimentos.
- No forre las bandejas con nada como papel de aluminio, papel encerado o toallas de papel.
- Acorte el tiempo innecesario de apertura de la puerta.

Antes de poner los alimentos en el congelador

- Retire todos los envases.
- Limpie el armario con detergente para vajillas y agua caliente, para eliminar el polvo acumulado durante la fabricación y el transporte.
- Cuando se usa el congelador por primera vez, tiene un olor característico que desaparecerá una vez que la temperatura en su interior sea lo suficientemente baja.
- Tenga el congelador funcionando durante 2-3 horas sin alimentos en el interior, para que cada partimento alcance la temperatura adecuada.

Durante el proceso de uso

Introducción de la función principal

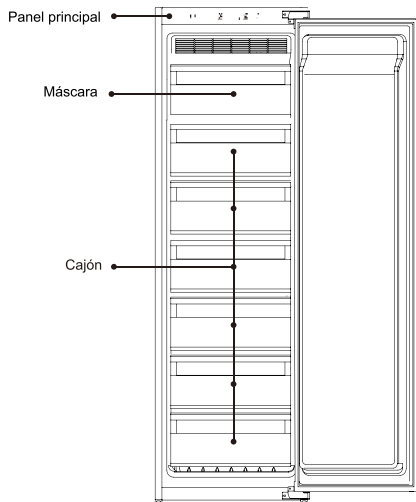

PANEL DE CONTROL

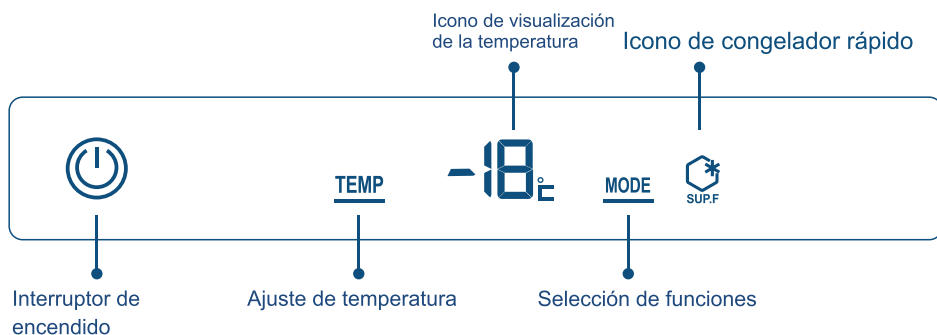

Interruptor de encendido:	Encender/apagar la congelador
Ajuste de temperatura:	Seleccionar el rango de temperatura
Selección de funciones:	Seleccionar la congelación rápida
Icono de visualización de la temperatura:	Visualizar la zona de temperatura actual
Icono de congelador rápido:	Encender/apagar la de congelador rápido

1. Interruptor

Encender la congelador

Cuando la congelador está en estado de apagado, pulse el botón del interruptor de encendido durante

3 segundos, el indicador se enciende y la congelador empieza a funcionar.

Apagar la congelador

Presione el botón del interruptor de encendido durante 3 segundos, el indicador se apagará y la congelador dejará de funcionar.



Pulsar 3 segundos ----- el indicador se enciende (la congelador empieza a funcionar) ----- Pulsar 3 segundos ----- de nuevo el indicador se apaga (la congelador deja de funcionar)

2. Ajustar la temperatura dentro del congelador

1. Pulse el botón de selección de la zona de temperatura. El símbolo de la pantalla de temperatura muestra la temperatura de consigna actual del congelador y parpadea
2. Presione el botón de regulación de la temperatura de nuevo, el ajuste de la temperatura del compartimento de la congelador se realizará por turnos: -12-13...

Si no se realiza ninguna operación con el botón de presión en 5 segundos, se confirmará el ajuste actual.

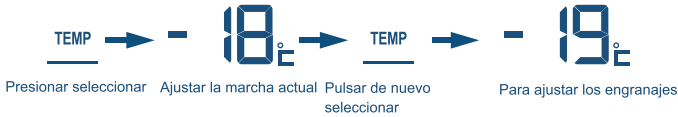

3. Función de congelador rápido

Activar función de congelador rápida

El botón predece "Selección de modo" y el "Icono de congelador rápido" parpadeará. En 5 segundos, el "Icono de congelador rápido" se iluminará y activará la función de enfriamiento rápido.

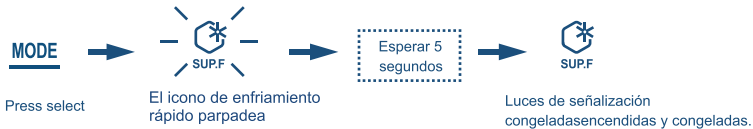

Apagado de la función de congelador rápido

En el modo de congelador rápido, pulse el botón de "selección de modo"; el "Icono de congelador rápido" parpadeará. Después de 5 segundos, el "Icono de congelador rápido" se apaga y el congelador sale de este modo.



Atenciones para el almacenamiento de alimentos en el congelador

La baja temperatura del compartimento del congelador ayuda a mantener la frescura de los alimentos, por lo que el los alimentos necesitan ser almacenados por largo tiempo se recomienda que se almacenen dentro del congelador pero preste atención al período de almacenamiento sugerido en el paquete de alimentos.

Período de conservación y calidad recomendados período de garantía para diversos alimentos

Alimentación	Período de conservación (mes)	período de garantía de calidad (mes)
Pollo, carne, cordero, camarones	4	9
Dumpling, bollo congelado, helado	4	6
Pastel, pan, carne en rodajas, queso,	2	6
Cangrejo, mariscos, salchichas, helados	1	3

Por favor, consulte las instrucciones en el paquete del fabricante de alimentos o el manual profesional .

El tiempo de almacenamiento específico depende de la calidad de los alimentos, del pretratamiento antes de la congelación y de las diferentes exigencias de cada familia en cuanto a la calidad de los alimentos.

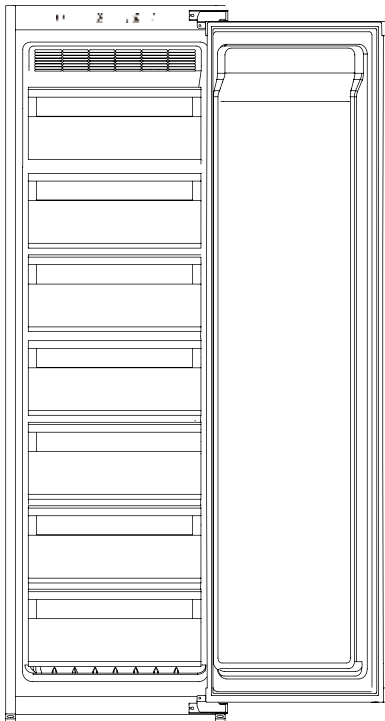

Atenciones para el almacenamiento de alimentos en el compartimento del congelador

No coloque alimentos calientes en el congelador



Enfriar los alimentos calientes a temperatura ambiente antes de ponerlos en el congelador. Si se colocan directamente los alimentos calientes, no sólo se producirá un aumento de la temperatura dentro del congelador, sino que también se reducirá la frescura de otros alimentos.

Los alimentos deben ser limpiados antes de ponerlos en el congelador



Para mantener la sanidad dentro del congelador, por favor limpie y seque los alimentos antes de ponerlos en el congelador.

Los alimentos deben ser sellados y clasificados almacenados



Selle los alimentos antes de ponerlos en el congelador. Clasifique los alimentos y guárdelos por separado, esto no sólo ayuda a mantener la frescura de los alimentos, sino que también evita la contaminación por olores.

No coloque demasiados alimentos en el congelador

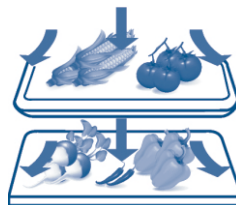

Los alimentos deben clasificarse por separado para dejar suficiente espacio para la circulación del aire, así se puede garantizar un mejor efecto de refrigeración.

Evite que los alimentos en aceite entren en contacto con la línea

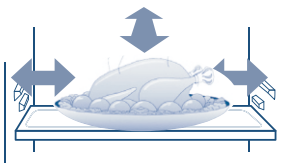

El contacto de los alimentos con el forro resultará en la corrosión del forro. El liner que se contamine con aceite debe ser limpiado inmediatamente.

No coloque alimentos cerca del liner

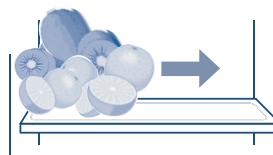

Por favor, mantenga una pequeña distancia entre los alimentos y el liner para evitar que se congelen.

Limpiar el congelador

Los residuos de comida dentro del congelador producirán olores, por lo que el congelador debe ser limpiado regularmente.

Los pasos para la limpieza

1. Saque el enchufe para cortar el suministro de energía.
2. Limpie la congelador con un paño suave o una esponja saturada de agua tibia o detergente neutro.



Precaución No utilice un cepillo duro, un cepillo de alambre de acero o un disolvente orgánico como descontaminante.

3. Use un paño seco para limpiar el agua de la superficie del congelador.



Cuando limpie el congelador, no utilice agua para rociar el congelador para evitar fugas. accidente. Por favor, utilice un paño seco para limpiar los componentes eléctricos como el interruptor y Luz LED.

Consejos: La tira de sellado de la puerta es fácil de ensuciar, por favor manténgala limpia.



Durante el proceso de descongelación manual, mantenimiento o limpieza, la temperatura aumenta. El aumento de los alimentos congelados puede acortar el período de almacenamiento.

El compartimento congelado se descongela automáticamente, sin necesidad de descongelarlo manualmente.



No utilice dispositivos mecánicos u otros métodos para acelerar la proceso de descongelación.

Transporte de la congelador

1. Presione el botón de encendido durante 3 segundos para cortar la alimentación, luego saque el enchufe de la toma de corriente.
2. Retire todos los alimentos del congelador
3. Utilice cintas adhesivas para fijar las partes móviles como cajones, estanterías, cajas de cartón, etc.
4. Cerrar la puerta de la nevera y fijar la puerta con cintas adhesivas para evitar que la puerta se abra durante el transporte. congelador
5. En el transporte, el ángulo titulado entre el congelador y la dirección vertical debe ser inferior a 45 grados para evitar el mal funcionamiento del sistema de refrigeración.



Atención: La congelador no puede ser colocada



Fuera de servicio del congelador

Como lidiar con el corte de energía

- Incluso en verano, la comida puede ser almacenada sin problemas durante 10 horas después de un corte de luz.
- No pongas comida nueva después del corte de luz. Trate de no abrir la puerta del congelador. Si sabe que va a perder potencia, puede hacer más hielo con un recipiente hermético, y lo colocan encima del congelador



Un aumento de la temperatura en el congelador debido a cortes de energía u otras fallas puede acortar la período de almacenamiento y reducir la calidad de los alimentos

de vacaciones

- Si es un día festivo hsort, por favor saque los alimentos perecederos, ajuste la temperatura a un equipo adecuado y cierre la puerta del congelador después de la confirmación.

No está en uso

- Si la congelador necesita dejar de usarse durante mucho tiempo, retire el enchufe, corte la alimentación y limpiar la congelador como se ha descrito anteriormente
- Abra la puerta del congelador cuando no se utilice para evitar que queden restos de alimentos en el congelador de producir mal olor



• Cuando se desenchufe la corriente, deje un espacio de al menos 5 minutos antes de la conmutación.de nuevo.

• En general, no deje de utilizar la congelador, para no afectar a la vida útil del congelador



• Cuando los aparatos se desechan, deben ser desechados o manipulados adecuadamente por profesionales y no debe ser descartado para evitar riesgos ambientales u otros

Important Safety Caution	3
First Use of Product	5
Instruction Manual	6
Attentions before installation	6
Parts list for installation	6
Product and cabinet dimensions	7
Preparation before installation	8
Steps to put the freezer inside cabinet	9
Steps to install the cabinet door	10
Instruction to adjust cabinet door	12
Steps for first use of product	13
Major Function Introduction	13
Name for freezer components	13
Control panel	14
1. Power switch	14
2. Temperature adjustment	15
3. Fast freezer function	15
Instruction and attentions for usage of freezer compartment	16
Recommended preservation period and quality guarantee period for various food	16
Attentions for food storage in freezer compartment	17
Daily maintenance for freezer	18
Clean freezer	18
Transportation of freezer	18
Abandon freezer	19

Dear customer :

Thanks for choosing our products. In order to guarantee the proper usage of freezer and avoid personal injury , please carefully read the contents with below symbols in this manual:



Mistaken operation may result in personal injury



Mistaken operation may result in property loss



Strictly forbidden behavior or operation



Behavior or operation that must be observed

Electricity

Power



alternating current of this refrigerator is 220V/50H , if voltage fluctuate too large (exceed the range of 187-242V), the freezer may not start to work, The thermostat compressor will burn out and compressor may sound abnormally, at this time, it must be equipped with an automatic voltage stabilizer of more than 750W

Grounding



The freezer has to be powered with a special independent socket and reliably grounded.



Power cord and plug



- Please do not pull out the plug with jerk. Hold the power plug tightly, then pull it out from socket directly. Make sure the power cord is not squeezed by the freezer or user. Please be cautious to avoid damaging the power cord when moving freezer away from the wall.



- Do not use the damaged power cord or worn power plug. Please ask the authorized service personals to replace the damaged power cord.
- Please disconnect the freezer with power supply before cleaning, maintenance and replacing LED light.

Leakage of flammable gas



In case of leakage of flammable gas, please open the doors and windows, do not plug or unplug the power plug.

Food storage



- This is household freezer which can only be used for food storage, please do not store blood, medicine or biological in freezer. The flammable and explosive dangerous products, highly corrosive acid or alkali shall not be stored in Freezer.
- Do not put bottled beer or drink inside the freezer compartment to avoid frost crack.
- When the freezer is running, do not touch the freezing surface in freezer compartment with wet hands to avoid the skin adhered to the freezing surface.

Usage environment



- The freezer should be built-in the cabinet, please refer to the "Installation instruction" for the specifications of cabinet.
- The freezer shall be placed away from heat source and avoid direct sunshine to guarantee the performance.
- Do not expose the freezer to freezing environment, outdoors or rain.
- Do not place the freezer in moisture, if the freezer is splashed with water, wipe the water out immediately in order to avoid rusting or damage of electrical insulation performance.
- Do not place the heavy or container filled with water on top of refrigerator in order to avoid the personal injury or leakage of electricity caused by falling of the heavy or container.
- Do not place or use electrical appliances such as power plug, stabilized voltage supply, microwave on top of or inside freezer to avoid electromagnetic interference.
- Do not store or use gasoline or other flammable substances near to freezer to avoid fire disaster.

Clean



- Do not use water to spray the freezer, make sure the freezer is not placed in wet environment to avoid damage of electrical insulation performance.
- When clean the freezer, please pull out the power plug. Make sure the freezer is powered off for at least 5 minutes before connecting to power supply again, or else the compressor may breakdown due to consecutive operation.

Service



The freezer can only be disassembled or repaired by qualified serviceman.
Danger: Risk of child entrapment. Before you throw away your old Freezer or freezer:

- Take off the doors.
- Leave the shelves in place so that children may not easily climb inside.

Preparations before using freezer

- 1** Remove all packaging materials including the foaming base and the adhesive tapes to fix the accessories.
- 2** **Check the accessories and**
Please check the parts inside package according to packing list. If there is difference, please consult the seller.
- 3** **Place the freezer in proper position** .
- 4** Please clean the freezer before use(refer to the chapter clean of freezer on page 18)
- 5** After the freezer is leveled and cleaned, please wait 2 hours before connecting to the power supply.
- 6** **Remove the protection film**
Please remove the protection film before use to guarantee the heat dissipation of freezer .

Steps for first use of product

- 1**
Connect to power supply
After first connecting to power supply, it will take several hours for the freezer to complete the refrigeration.
The default preset temperature is:
freezer compartment(-18°C)
- 2**
Put the food inside freezer
The food can be put into freezer 2-3 hours after connecting to power supply. Please do not store too much food in freezer compartment. The total weight of the food stored in each shelf should not be more than 24kg.
- 3**
Using freezer
Keep the freezer running for 24 hours to reach the steady state after putting the food inside FREEZER. After that, the temperature can be changed.

Tips: After changing the temperature setting, it will take some time before the cabinet temperature reach balance. The length of time depends on ambient temperature, frequency of opening freezer doors and the food stored in freezer .

Installation instruction

In order to make the freezer work well, please obey below installation steps.

Attentions before installation









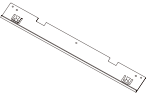

Installation position

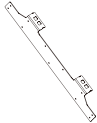
Please keep the freezer away from direct sunshine and heating appliances such as stove top, over and dishwashers.

Power supply

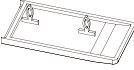
- Make sure the power plug can be easily pulled in and out when installing the freezer .
- The power plug should be inserted into a special socket to avoid the unexpected power off of freezer .Do not use extension cord or porous adapter.
- To understand the requirement for power supply by referring to the nameplate in left side of freezer .
- The freezer should be correctly grounded.

Installation parts list

1.front top plate	2.Hinge plate	3.Mounting plate	4.bottom fixed plate
 1 Pc	 2 Pcs	 1 Pc (already installed)	 2 Pcs
5.sealing strip	6. screw cap	7.fixed small plate	8.Stainless steel countersunk head screw
 1 Pc	 2 Pcs	 1 Pc	 20 Pcs
9.anchor screw	10.screw	11.The cap screw	
 6 Pcs	 6 Pcs (already installed 4 Pcs)	 6 Pcs (already installed 4 Pcs)	

Basics size

cabinet size(mm)		product size(mm)	
Net empty width	556 ± 2	Width	540
Net empty depth	≥ 560 (recommend 600)	Depth	545
Net empty Height	1782 ± 3	Height	1770

Recommended cabinet size

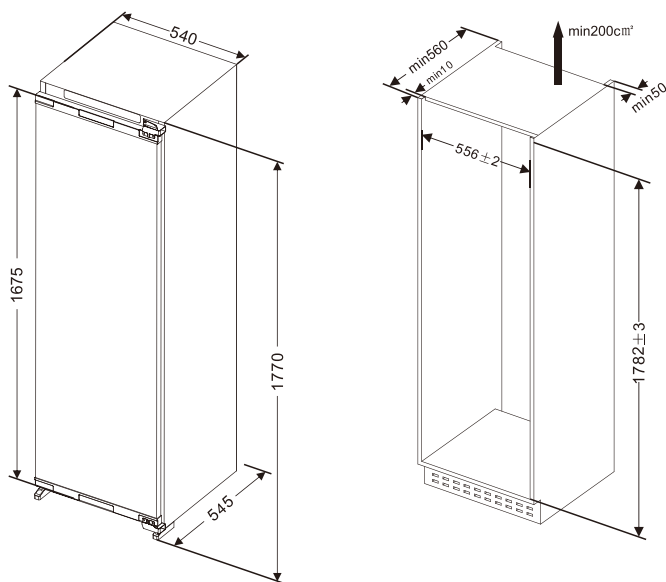

Preparations before installing the freezer

1. Confirm the direction of opening the door

The freezer door is opened from left side. If change to open door from right side, please install the upper and lower hinge on left side after reversing the hinges. The reversing direction is shown as arrow in the diagram. I install the hinge fixing plate, remove the small fixing plate in left side, then install the small fixing plate in right side after changing the direction of opening the door.

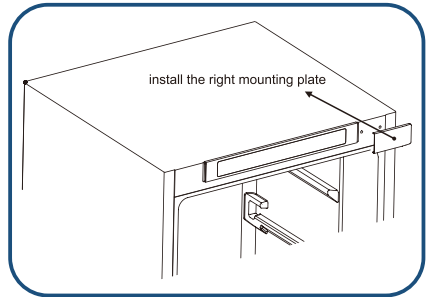
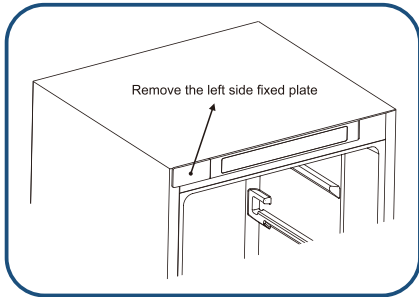
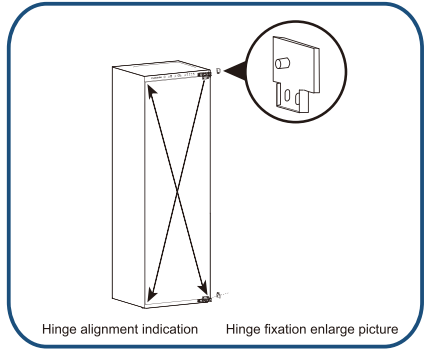

2. Install the front top plate

Fix the front top plate in front top of freezer with screws.

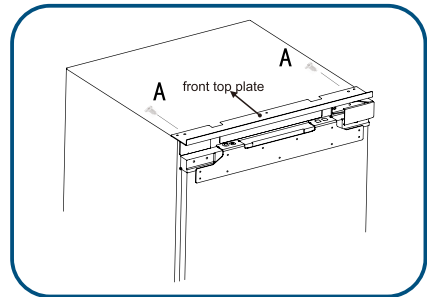

The steps to put the freezer inside cabinet

1. Pass the power cord through the hole on the back of the cabinet. If the power socket is inside cabinet, firstly plug the power plug into socket, then put the freezer inside cabinet.
2. Move the freezer into cabinet, adjust the freezer position in fore-and-aft direction to ensure the front of hinge fixing plate is leveled with cabinet.



Do not squeeze the power cord. A broken power cord may lead to fire disaster.

3. Fix the side of hinges with 2 screws(one screw to fix the first hinge, the other screw to fix the fourth hinge), after installing the cabinet door, insert other screws into the screw holes on the hinge, then tighten the screws.

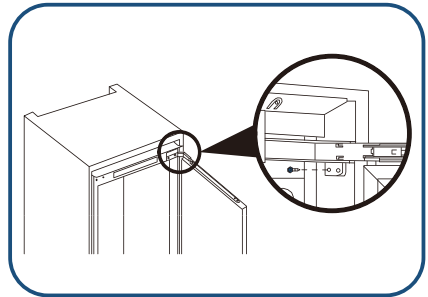

4. install the bottom foot of the FREEZER to the cabinet with screws, then fix the top plate of the FREEZER to the top of the cabinet with screws and cover the screw cap.

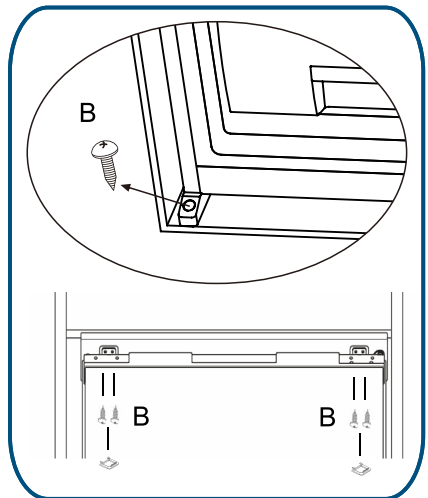

The steps to install the upper cabinet door

1. Measure the distance between upper mounting plate of freezer compartment door and top/left of cabinet and record the position.

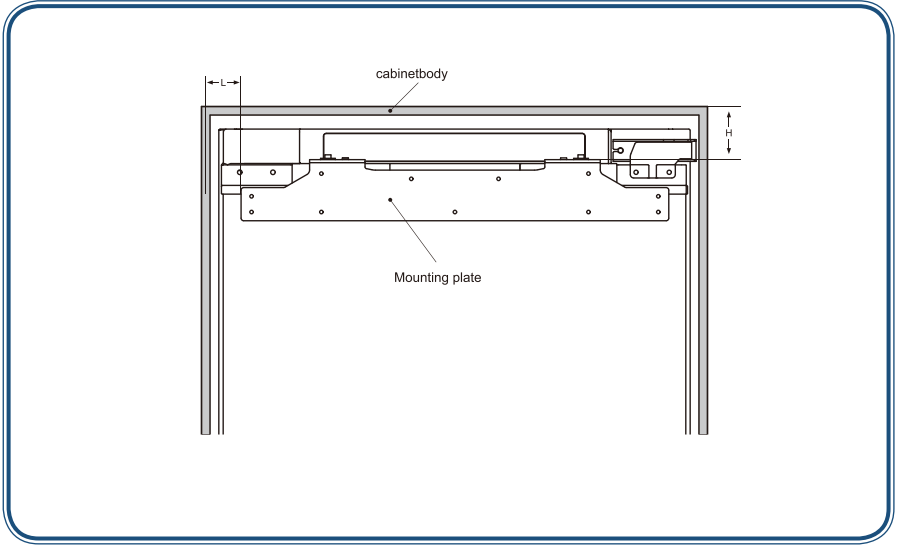

2. Loosen cap screws, then remove the mounting plate.

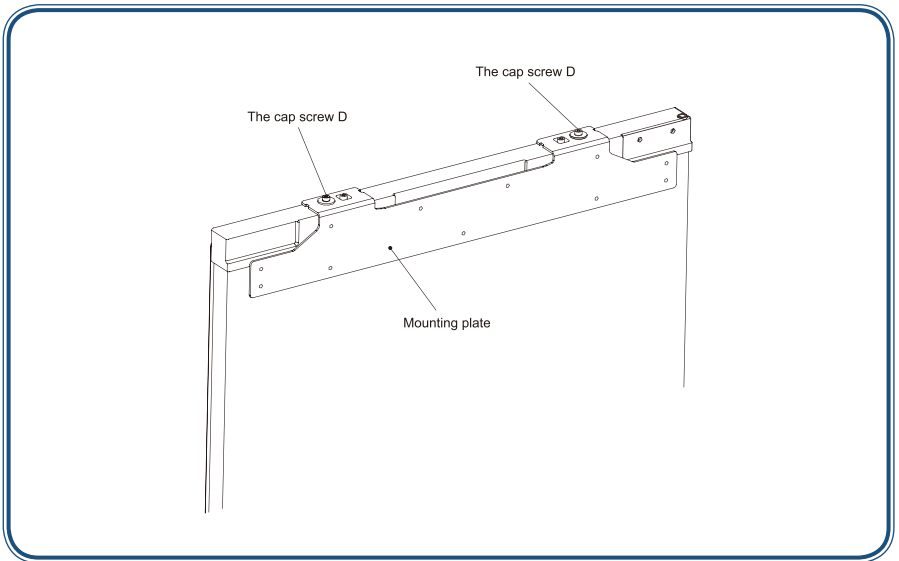

3. Measure and confirm the position to fix the mounting plate on cabinet door, then fix the mounting plate to cabinet door with screws.

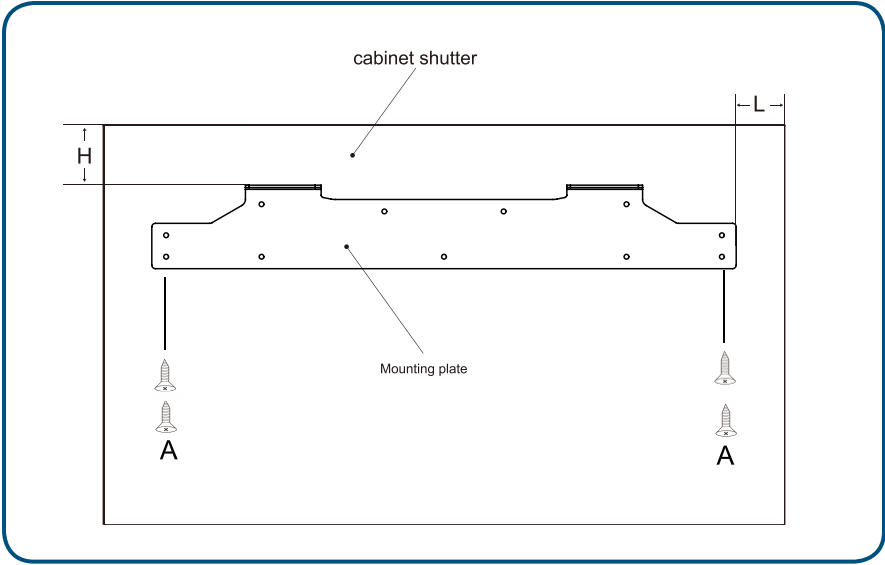

4. Fix the cabinet door to freezer compartment door with mounting plate, then tighten the screws (please do not over-tighten the screws because the screws need to be loosened later)
5. Fix the freezer door to cabinet door with lower mounting plate.

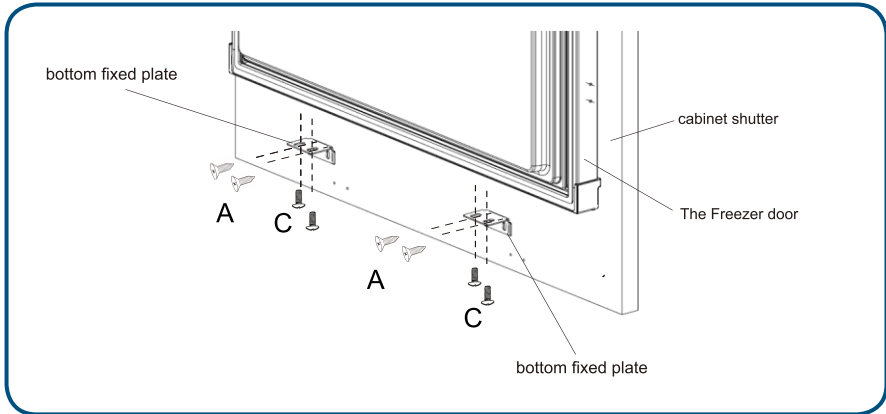

6. Tuck the sealing strip into the gap between the freezer and cabinet.

The steps to adjust the freezer cabinet door

Steps to adjust the upper end of freezer cabinet door

1. Adjustment of cabinet door in upward and downward direction

Adjustment in upward direction: Firstly adjust the cap screw D1 upwards, then adjust the cap screw D2 upwards.

Adjustment in downward direction: Firstly adjust the cap screw D2 downwards, then fix the cap screw D1.

2. Adjustment of cabinet door in leftward and downward/fore-and-aft direction

Adjustment in leftward and downward direction: Loosen cap screw D1, move the mounting plate to right position, then fix cap screw D2.

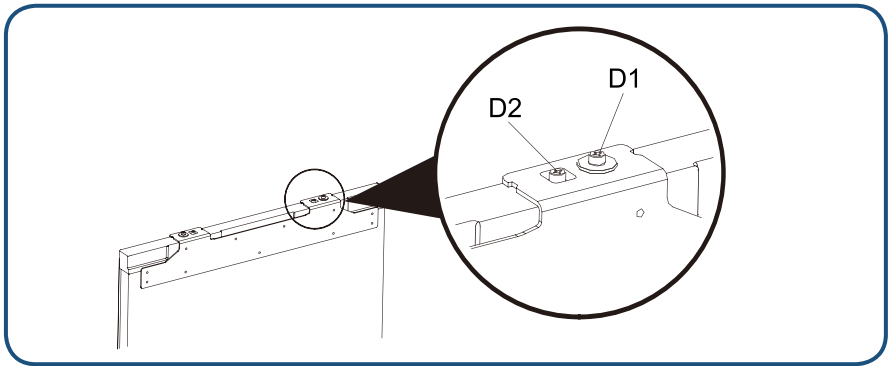

Steps to adjust the lower end of freezer cabinet door

1. Loosen the screws slightly, then adjust the depth (Z) and tighten the screw.
2. After adjusting the horizontal position of freezer cabinet door, fix the lower fixing plate to freezer door with screws.

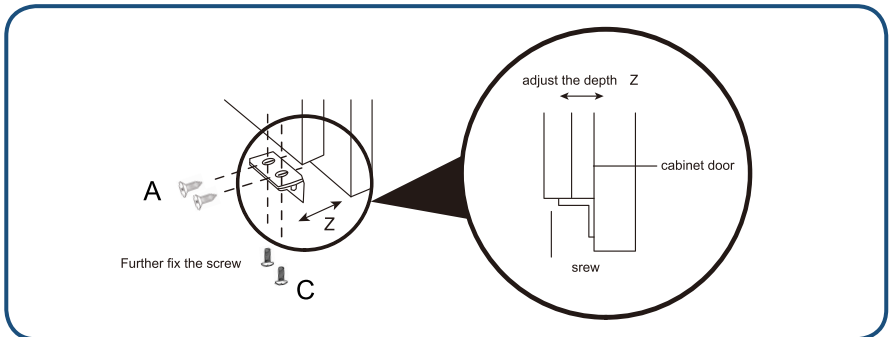

The steps of first usage of freezer

Tips for energy saving

During the installation process

- Install the freezer in the place with the lowest indoor temperature, keep away from direct sunlight, heating pipe, ventilation adjustment device and other heating appliances.
- Make sure the freezer is well ventilated.

During use process

- Do not make the freezer full of foods to guarantee the air circulation.
- Do not pad the shelves with anything such as aluminum foil, waxed paper or tissue.
- Do not put too much hot food into freezer, leave enough space to guarantee the air circulation.
- Shorten unnecessary time of opening the door.

Before putting the food into freezer

- Remove all packages.
- Clean the cabinet with warm dish detergent to remove the dust during manufacturing and transportation.
- There is odor when first use the freezer, but the odor will disappear after the temperature inside freezer is low enough.
- Have the freezer running for 2-3 hours with no food inside to make every compartment reach adequate temperature.
- To ensure maximum use of space, you can remove the freezer drawer, but it is not recommended to remove the bottom drawer.

During use process

Main function introduction

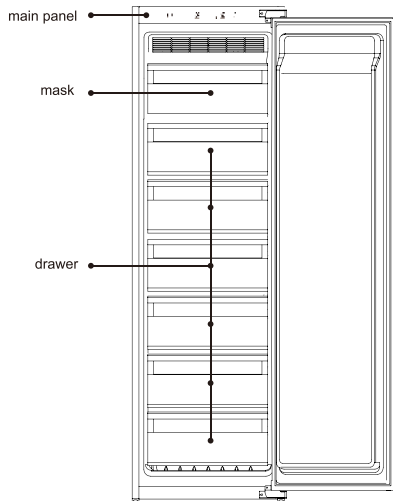

..... Control panel

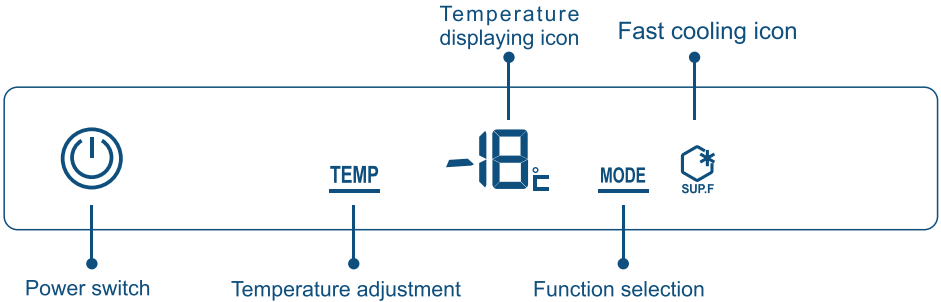

Power switch:	Power on/o ffthe freezer
Temperature adjustment:	Select the temperature range
Function selection:	Select the Fast freeze
Temperature displaying icon:	Display current temperature zone
Fast freezer icon:	Indicate fast freezing

.....

1.Powerswitch

Power on the freezer

When the freezer is in power o ffstatus, press "power switch" button for 3 seconds, the indicator is on and the freezer starts running.

Power o ffthe freezer

Press "power switch" button for 3 seconds, the indicator is o ffand the freezer stops running.



Press 3 seconds---the indicator goes on (the freezer starts running)---press 3 seonds again ---the indicator goes o ff(the freezer stops running)

2. Adjust the temperature inside freezer compartment

1. Press the “temperature zone selection” button, The temperature display icon displays the current set temperature of the freezer and flashes
2. Press “temperature regulation” button again, the freezer compartment temperature Freezer setting will cycle in turns: “12”-“13”-“14”-“15”-“16”-“17”-“18”-“19”-“20”-“21”-“22”-“23”-“24”-“12”.

If there is no pressing button operation in 5 seconds, current setting will be confirmed.



3. Fast freezer function

Turn on fast freezer function

Press “mode selection” button, “fast freezer” icon will blink. After 5 seconds, “fast freezer” icon will be lighted and fast freezer function is enabled.



Turn off fast cooling function

In fast cooling mode, press “mode selection” button, the “fast cooling” icon will blink. After 5 seconds, the “fast cooling” icon turns off and the refrigerator quits fast cooling mode.

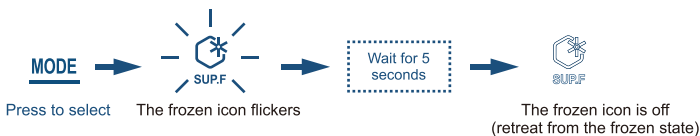

Attentions for food storage in freezer compartment

The low temperature of freezer compartment is helpful to keep freshness of food, so the food need to be stored for a long time is recommended to be stored inside freezer compartment, but please pay attention to the suggested storage period on food package.

Recommended preservation period and quality guarantee period for various food

Food	preservation period(month)	quality guarantee period(month)
chicken,beef,mutton,shrimp	4	9
dumpling,frozen bun,spareribs,ice cream	4	6
cake,bread,sliced meet,cheese	2	6
crab,sea food,sausage,ice cream	1	3

Please refer to the instructions on the package of the food manufacturer or the professional manual .

The specific storage time depends on the quality of the food, the pre-treatment before freezing and the different requirements of each family for the food quality

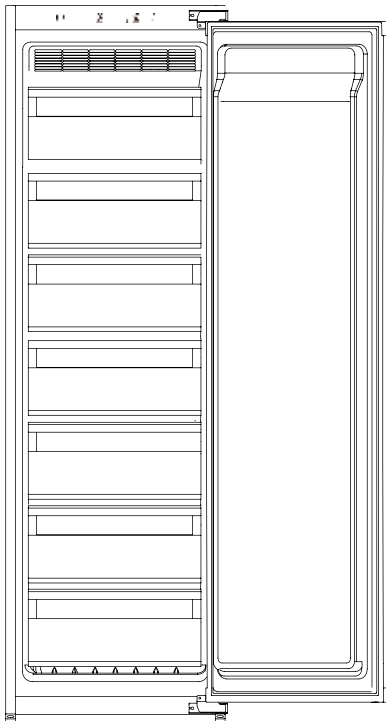

Attentions for food storage in freezer compartment

Do not place hot food in freezer



Cool the hot food to room temperature before putting into the freezer. Directly putting hot food will not only result in the temperature rise inside freezer but also reduce the freshness of other food.

Food should be cleaned before putting it in the freezer



In order to maintain sanitation inside refrigerator, please clean and dry the food before putting into freezer

The food need to be sealed and classified stored



Seal the food before putting into freezer. Classify the food and store separately, this can not only help to keep freshness of food, but also avoid the smell pollution.

Do not place too much food in freezer

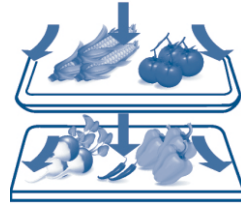

The food should be stored separately to leave enough room for air circulation, thus better refrigeration effect can be guaranteed.

Prevent oil food contacting the liner

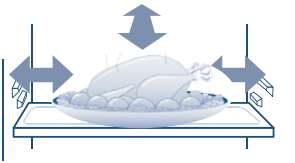

Contact of food especially oil food with liner will result in corrosion of liner. The liner being polluted with oil should be cleaned immediately.

Do not place food too close to liner

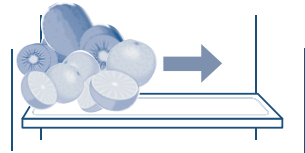

Please keep the food a little distance from liner to avoid being frozen.

Clean freezer

The residue food inside freezer will lead to odor, so the freezer need to be regularly cleaned.

The steps for cleaning

1. Pull out the power plug to cut of the power supply.
2. Clean the freezer with soft tissue or sponge saturated with warm water or neutral detergent.



Do not use hard brush, steel wire brush, organic solvent such as decontamination powder, gasoline, banana oil, acetone, hot water or acid, soda to clean the freezer.

3. Use dry cloth to clean the water on surface of freezer.



When clean freezer, do not use water to spray over freezer to avoid leakage accident. Please use dry cloth to clean the electrical components such as switch and LED light.

Tips: The door seal strip is easy to get dirty, please keep it clean.



During the process of manual defrosting, maintenance or cleaning, the temperature rise of frozen food may lead to shortening of storage period.

The frozen compartment is automatically defrosted, no need for manually defrosting.



Do not use mechanical devices or other methods to accelerate the defrosting process.

Transportation of freezer

1. Press power button for 3 seconds to cut off the power supply, then pull the power plug out of socket.
2. Take off all foods from freezer.
3. Use adhesive tapes to fix the moving parts such as drawers, shelves, crisper boxes, ect.
4. Close the freezer door and fix the door with adhesive tapes to avoid door open in transportation.
5. In transportation, the tilted angel between freezer and vertical direction should be less than 45 degrees to avoid the malfunction of refrigeration system.



The freezer can not be laid down.

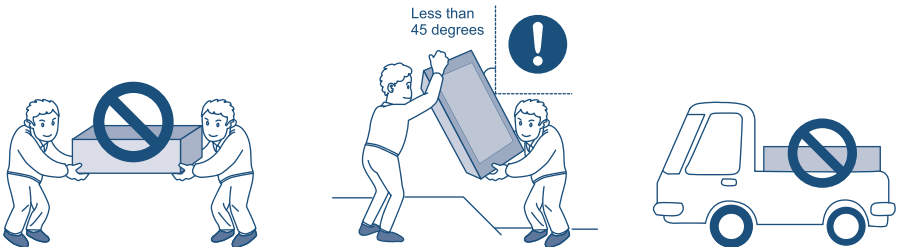

Out of service of the freezer

How to deal with power cut

- Even in summer, food can be stored without any problem for 10 hours after power cut
- Don't put any new food in after the power cut. Try not to open the freezer door
- If you know you are going to lose power, you can make more ice with a watertight container and place it on top of the freezer



A temperature rise in the freezer due to power outages or other failures can shorten the storage period and reduce the quality of food

outonholiday

- If it is a short holiday, please take out perishable food, adjust the temperature to a proper gear, and close the freezer door after confirmation.

Not in use

- If the freezer needs to stop using for a long time, remove the power plug, cut off the power and clean the freezer as described above
- Open the door of the freezer when it is not in use to prevent the trace food residue in the freezer from producing bad smell



- When the power is unplugged, leave a gap of at least 5 minutes before switching on again.
- In general, do not stop using the freezer, so as not to affect the service life of the freezer



- When the appliances are scrapped, they should be properly disposed or handled by professionals and should not be discarded to avoid environmental hazards or other hazards

Avertissement de sécurité important.....	3
Première utilisation du produit	5
Manuel d'instructions	6
Précautions à prendre avant l'installation	6
Liste des pièces pour l'installation	6
Dimensions du produit et de l'armoire	7
Préparation avant l'installation	8
Étapes du positionnement du congélateur à l'intérieur de l'armoire	9
Étapes d'installation de la porte de l'armoire.....	10
Instructions pour le réglage de la porte de l'armoire	12
Présentation des fonctions principales	13
Étapes de la première utilisation du produit	13
Nom des composants du congélateur	13
Panneau de commande	14
1. Interrupteur d'alimentation	14
2. Réglage de la température	15
3. Fonction de congélation rapide	15
Instructions et précautions pour l'utilisation du compartiment de congélateur	16
Durée de conservation et qualité recommandées période de garantie pour les différentes denrées alimentaires	16
Attentions pour le stockage des aliments dans le compartiment de congélation	17
Entretien quotidien du congélateur	18
Nettoyer le congélateur	18
Transport du congélateur	18
Mise au rebut du congélateur	19

Cher client,

Merci d'avoir choisi nos produits. Afin de garantir l'utilisation correcte du congélateur et d'éviter les blessures corporelles, veuillez lire attentivement les avertissements présentant les symboles ci-dessous contenus dans ce manuel :



Avertissement

Une utilisation incorrecte peut entraîner des blessures corporelles.



Attention

Une utilisation incorrecte peut entraîner des blessures corporelles.



Comportement ou utilisation strictement interdite



Comportement ou utilisation à observer

Électricité

Puissance



le courant alternatif de ce congélateur est de 220V/50Hz; si la tension fluctue trop fortement (si elle dépasse la plage de 187-242V), le congélateur ne pourra pas démarrer, le compresseur du thermostat brûlera et le compresseur pourra sonner anormalement à ce moment; il doit être équipé d'un régulateur automatique de tension supérieur à 750W

Mise à la terre



Le congélateur doit être alimenté par une prise indépendante spéciale et relié à la terre de manière fiable.



Cordon d'alimentation et fiche



• Veuillez ne pas débrancher la fiche de manière abrupte. Tenez fermement la fiche d'alimentation, puis retirez-la directement de la prise. Assurez-vous que le cordon d'alimentation n'est pas coincé par le congélateur ou l'utilisateur. Soyez prudent afin d'éviter d'endommager le cordon d'alimentation lorsque vous éloignez le congélateur du mur.



- N'utilisez pas le cordon d'alimentation endommagé ou la fiche d'alimentation usée. Veuillez demander au personnel des réparations autorisé de remplacer le cordon d'alimentation endommagé.
- Veuillez mettre le congélateur hors tension avant de nettoyer, d'effectuer l'entretien et de remplacer le voyant lumineux.

Fuite de gaz inflammable



En cas de fuite de gaz inflammable, veuillez ouvrir les portes et les fenêtres et ne pas brancher ou débrancher la fiche de courant.

Entreposage des aliments



- Ce congélateur domestique ne peut être utilisé que pour l'entreposage des aliments, veuillez ne pas conserver de sang, de médicaments ou de produits biologiques dans le congélateur. Les produits dangereux inflammables et explosifs, l'acide hautement corrosif ou l'alcali ne doivent pas être conservés dans le congélateur.
- Ne mettez pas de bière ou de boisson en bouteille dans le compartiment de congélation. Des fissures dues au gel risquent de se former.
- Lorsque le congélateur est en marche, ne touchez pas la surface de congélation du compartiment de congélation avec les mains mouillées pour éviter que la peau n'adhère à la surface de congélation.

Environnement d'utilisation



- Le congélateur doit être encastré dans l'armoire, veuillez vous référer aux «Instructions d'installation» pour connaître les spécifications de l'armoire.
- Le congélateur doit être placé à l'écart de toute source de chaleur. Veuillez éviter l'ensoleillement direct pour garantir ses performances.
- N'exposez pas le congélateur au gel, à l'extérieur ou à la pluie.
- Si le congélateur est éclaboussé d'eau, essuyez immédiatement l'eau afin d'éviter la rouille ou d'endommager l'isolation électrique.
- Ne placez pas de contenant lourd ou rempli d'eau au-dessus du congélateur afin d'éviter les blessures corporelles ou les fuites d'électricité causées par la chute du contenant lourd.
- Ne placez pas ou n'utilisez pas d'appareils électriques tels qu'une fiche secteur, une alimentation électrique stabilisée, un four à micro-ondes sur le dessus ou à l'intérieur du congélateur pour éviter les interférences électromagnétiques.
- Veuillez ne pas entreposer ou utiliser de l'essence ou d'autres substances inflammables à proximité du congélateur pour éviter un incendie.

Nettoyage



- N'utilisez pas d'eau pour pulvériser le congélateur, assurez-vous que le congélateur n'est pas placé dans un environnement humide pour éviter d'endommager l'isolation électrique.
- Lorsque vous nettoyez le congélateur, débranchez la fiche du cordon d'alimentation. Assurez-vous que le congélateur est éteint pendant au moins 5 minutes avant de le rebrancher à l'alimentation électrique, sinon le compresseur pourrait tomber en panne en raison d'opérations consécutives.

Entretien



Le congélateur ne peut être démonté ou réparé que par un technicien qualifié.
Danger : Risque de prise au piège pour les enfants.
Avant de jeter votre ancien réfrigérateur ou congélateur :

- Retirez les portes.
- Laissez les étagères en place afin d'éviter que les enfants puissent y rentrer facilement.

Préparation avant l'utilisation du congélateur

- 1** Retirez tous les matériaux d'emballage, y compris la base en mousse et les rubans adhésifs pour fixer les accessoires.
- 2** **Vérifiez les accessoires et les matériaux**
Veuillez vérifier que les pièces à l'intérieur de l'emballage correspondent à la liste d'emballage. En cas de différence, veuillez consulter le vendeur.
- 3** Placez le congélateur dans la bonne position.
- 4** Veuillez nettoyer le congélateur avant l'utilisation (voir chapitre « Nettoyage du congélateur » à la page 18).
- 5** Après avoir mis le congélateur à niveau et l'avoir nettoyé, attendez 2 heures avant de le brancher à l'alimentation électrique.
- 6** **Retirez le film de protection**
Veuillez retirer le film de protection avant l'utilisation pour garantir la dissipation de la chaleur du congélateur.

Étapes de la première utilisation du produit

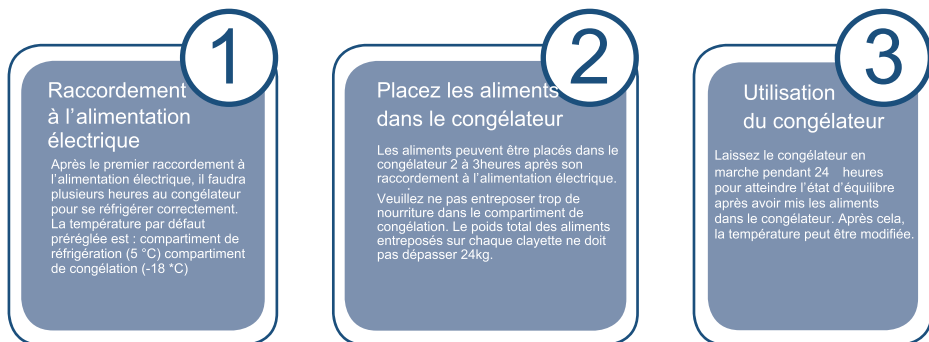

Conseils : Après avoir modifié les paramètres de température, un certain temps sera nécessaire avant que la température de l'armoire n'atteigne l'équilibre thermique. La durée dépend de la température ambiante, de la fréquence d'ouverture des portes du congélateur et des aliments conservés dans le congélateur.

Afin d'assurer le bon fonctionnement du congélateur, veuillez suivre les étapes d'installation ci-dessous.

Précautions à prendre avant l'installation







Position de montage

Veuillez tenir le congélateur à l'écart de la lumière directe du soleil et d'appareils dégageant de la chaleur tels que les cuisinières, les fours et les lave-vaisselles.

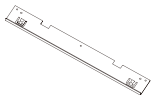
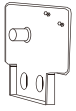
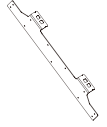
Alimentation électrique

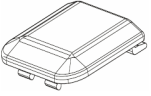
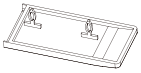
- Lors de l'installation du congélateur, veillez à ce que la fiche d'alimentation puisse être facilement retirée et enfichée.
- La fiche secteur doit être insérée dans une prise spéciale pour éviter la mise hors tension inattendue du congélateur. N'utilisez pas de rallonge ou d'adaptateur poreux.
- Pour comprendre les exigences en matière d'alimentation électrique, reportez-vous à la plaque signalétique située sur le côté gauche du congélateur.
- Le congélateur doit être correctement mis à la terre.

Liste des pièces d'installation

1. Plaque supérieure avant  1 Pc	2. Plaque de charnière  2 Pcs	3. Plaque de montage  1 Pc (already installed)	4. Plaque inférieure fixe  2 Pcs
5. Bande d'étanchéité  1 Pc	6. Vis à tête fraisée en acier inoxydable  2 Pcs	7. Vis d'ancrage  1 Pc	8. Petite plaque fixe  20 Pcs A
9. Vis  6 Pcs B	10. Vis d'assemblage  6 Pcs (already installed 4 Pcs) C	11. Vis à tête fraisée en acier inoxydable  6 Pcs (already installed 4 Pcs) D	

Taille de base

Taille de l'armoire (mm)		Taille du produit (mm)	
Largeur nette vide	556 ± 2	Largeur	540
Profondeur nette vide	≥ 560 (recommandé 600)	Profondeur	545
Hauteur nette vide	1782 ± 3	Hauteur	1770

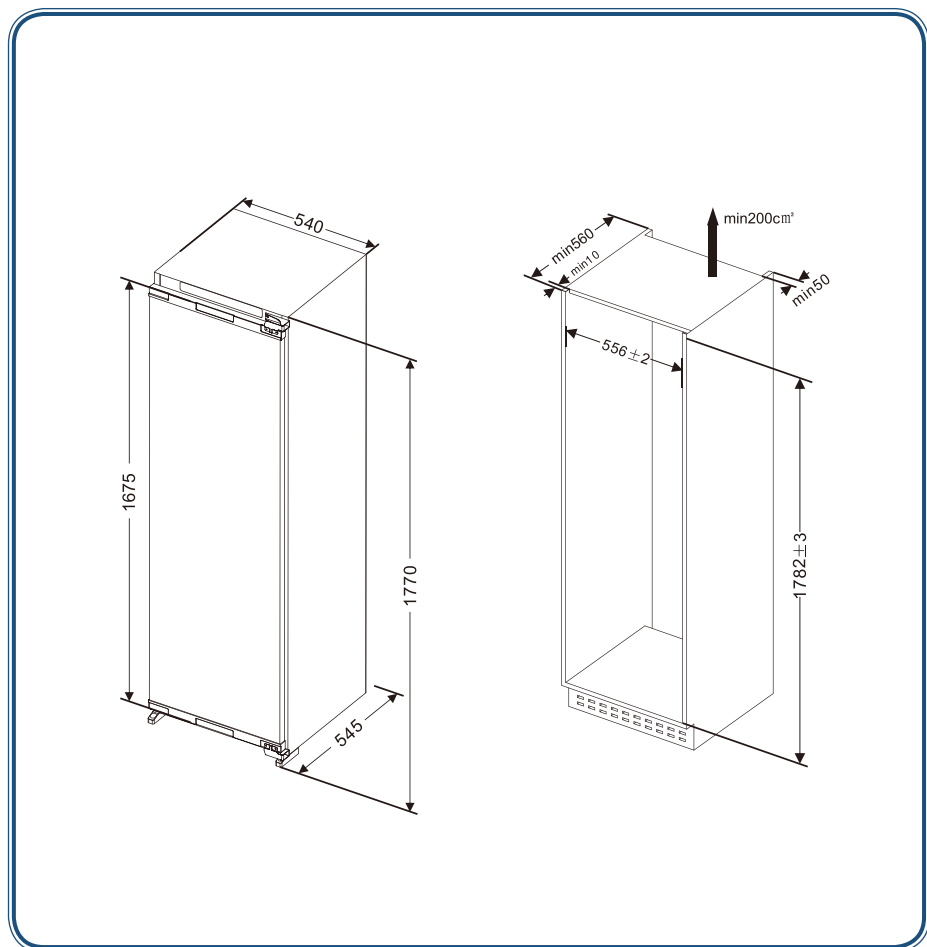

Préparation avant l'installation du congélateur

1. Confirmez le sens d'ouverture de la porte

La porte du congélateur s'ouvre du côté gauche.
Si vous changez l'ouverture de la porte du côté droit, veuillez installer les charnières supérieure et inférieure sur le côté gauche après avoir inversé les charnières. Le sens d'inversion est indiqué par une flèche sur le diagramme. Installez la plaque de fixation de la charnière, retirez la petite plaque de fixation du côté gauche, puis installez la petite plaque de fixation du côté droit après avoir changé la direction de l'ouverture de la porte.

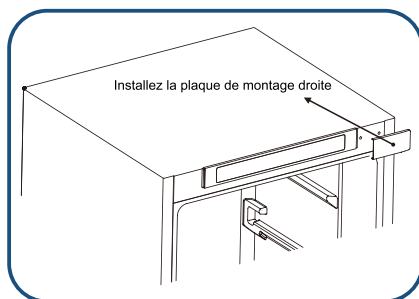
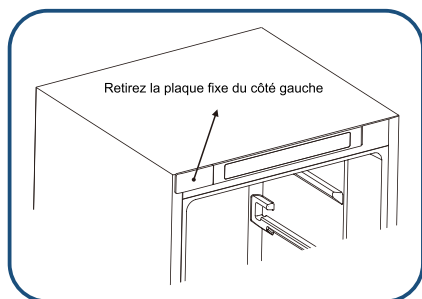
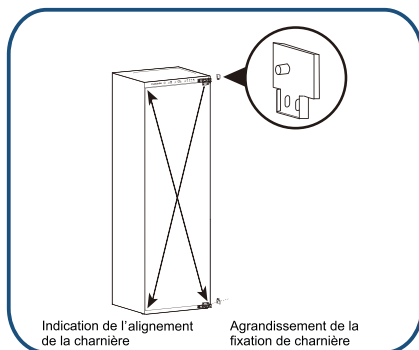

2. Installez la plaque supérieure avant

Fixez la plaque supérieure avant sur le dessus du congélateur à l'aide des vis.

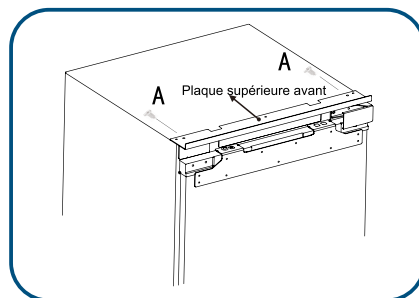

Étapes du positionnement du congélateur à l'intérieur de l'armoire

1. Passez le cordon d'alimentation dans le trou situé à l'arrière de l'armoire. Si la prise de courant se trouve à l'intérieur de l'armoire, branchez d'abord la fiche secteur dans la prise, puis placez le congélateur dans l'armoire.
2. Placez le congélateur dans l'armoire, réglez la position du congélateur vers l'avant et vers l'arrière pour vous assurer que l'avant de la plaque de fixation des charnières est nivelé avec l'armoire.



Veuillez ne pas serrer le cordon d'alimentation.

Un cordon d'alimentation endommagé peut provoquer un incendie.

3. Fixez le côté des charnières avec 2 vis (une vis pour fixer la première charnière, l'autre vis pour fixer la quatrième charnière), après avoir installé la porte de l'armoire, insérez les autres vis dans les trous de vis sur la charnière, puis serrez les vis.

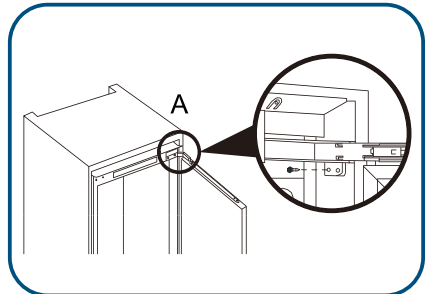

4. Fixez les pieds inférieurs à l'armoire à l'aide des vis.

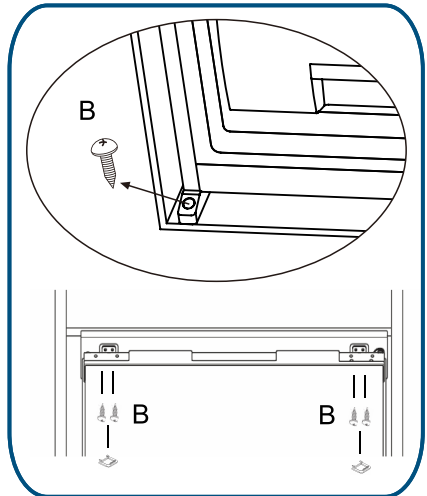

Les étapes pour installer la porte supérieure de l'armoire

1. Mesurez la distance entre la plaque de montage supérieure de la porte du compartiment de réfrigération et le haut/le côté gauche de l'armoire et prenez note de la position.

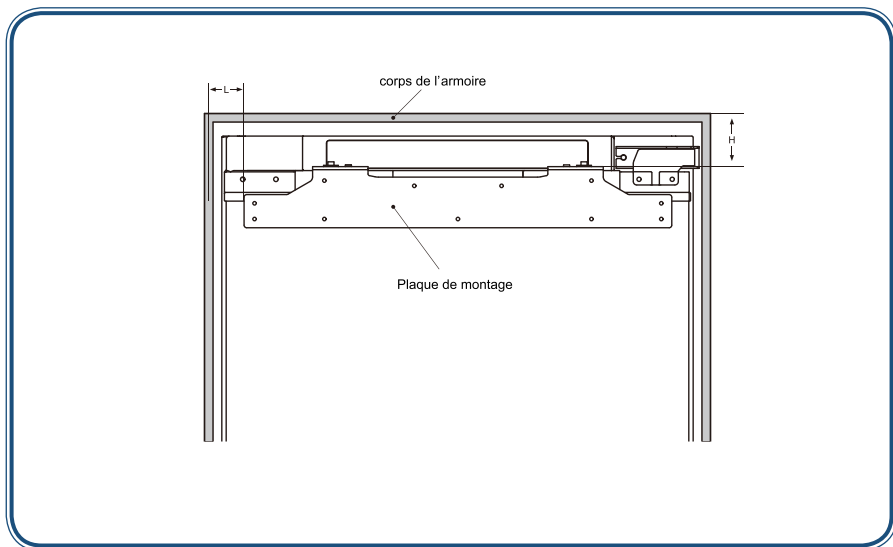

2. Desserrez les vis d'assemblage, puis retirez la plaque de montage.

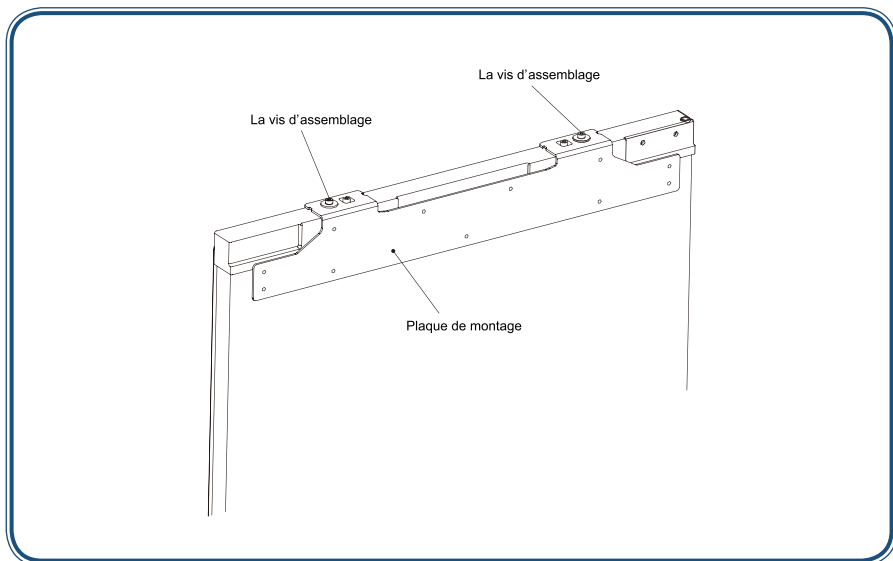

3. Mesurez et confirmez la position pour fixer la plaque de montage sur la porte de l'armoire, puis fixez la plaque de montage sur la porte de l'armoire avec des vis.

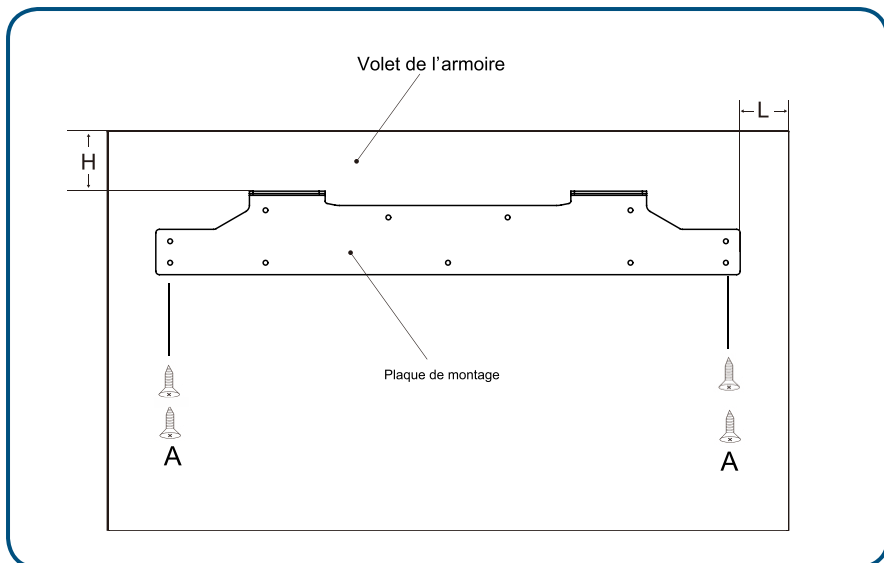

4. Fixez la porte de l'armoire à la porte du compartiment de congélateur à l'aide de la plaque de montage, puis serrez les vis (veuillez ne pas trop serrer les vis, car elles doivent être desserrées plus tard).
5. Fixez la porte de congélateur à la porte de l'armoire avec la plaque de montage inférieure.

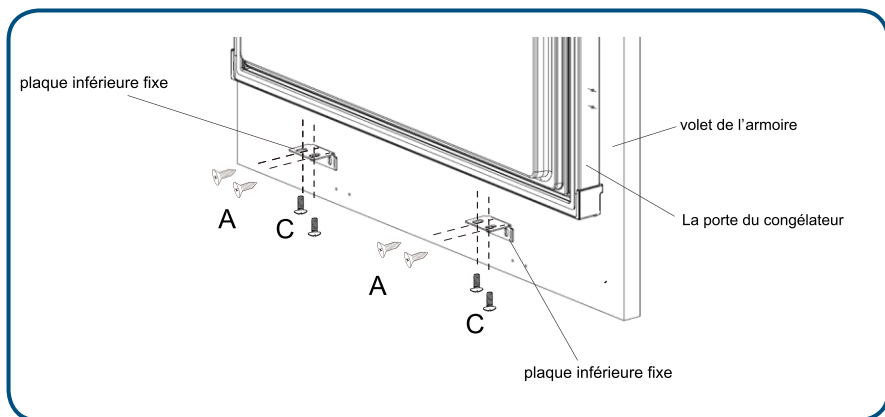

6. Insérez la bande d'étanchéité dans l'espace entre le congélateur et l'armoire.

Les étapes de réglage de la porte de l'armoire du congélateur

Étapes de réglage de l'extrémité supérieure de la porte de l'armoire du congélateur

1. Réglage de la porte de l'armoire vers le haut et vers le bas

Réglage vers le haut: Tout d'abord, réglez la vis d'assemblage D1 vers le haut, puis réglez la vis d'assemblage D2 vers le haut.

Réglage vers le bas: Tout d'abord, réglez la vis d'assemblage D2 vers le bas, puis fixez la vis d'assemblage D1.

2. Réglage de la porte de l'armoire vers la gauche et vers le bas/vers l'avant et vers l'arrière

Réglage vers la gauche et vers le bas: Desserrez la vis d'assemblage D1, déplacez la plaque de montage à droite, puis fixez la vis d'assemblage D2.

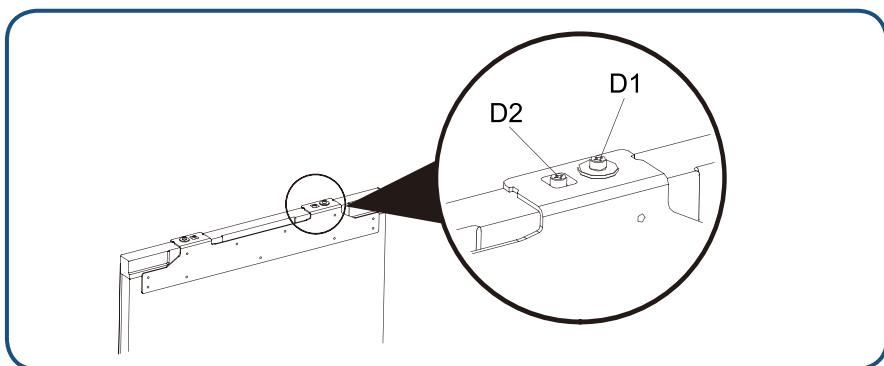

Étapes de réglage de l'extrémité inférieure de la porte de l'armoire du congélateur

1. Desserrez légèrement les vis, puis réglez la profondeur (Z) et serrez les vis.
2. Après avoir réglé la position horizontale de la porte de l'armoire du congélateur, fixez la plaque de fixation inférieure à la porte du congélateur avec des vis.

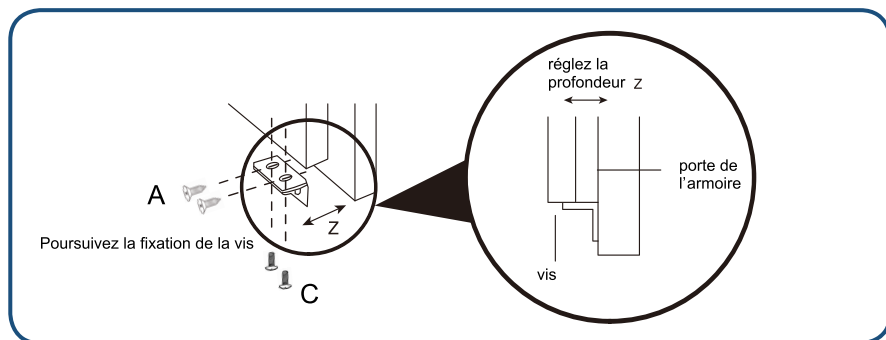

Conseils pour économiser l'énergie

Pendant le processus d'installation

- Installez le congélateur à l'endroit où la température intérieure est la plus basse, à l'abri de la lumière directe du soleil, tuyau de chauffage, dispositif de réglage de la ventilation et autres appareils de chauffage.
- Assurez-vous que le congélateur est bien ventilé.

Pendant l'utilisation

- Ne remplissez pas le congélateur d'aliments pour garantir la circulation de l'air.
- Ne rembourrez pas les étagères avec du papier d'aluminium, du papier ciré ou des mouchoirs en papier.
- Ne mettez pas trop d'aliments chauds dans le congélateur, laissez suffisamment d'espace pour garantir la circulation de l'air.
- Réduire le temps inutile d'ouverture de la porte.

AVANT DE METTRE LA NOURRITURE AU CONGÉLATEUR

- Retirer tous les paquets
- Nettoyer le coffret avec du détergent à vaisselle chaud pour éliminer la poussière pendant la fabrication et le transport
- Il y a une odeur lors de la première utilisation du congélateur, mais l'odeur disparaîtra lorsque la température à l'intérieur du congélateur sera suffisamment basse
- Faites fonctionner le congélateur pendant 2 à 3 heures sans nourriture à l'intérieur pour préparer chaque compartiment
- Pour assurer une utilisation maximale de l'espace, vous pouvez retirer le tiroir du congélateur, mais il n'est pas recommandé de retirer le tiroir du bas.

Pendant le processus d'utilisation

Introduction à la fonction principale

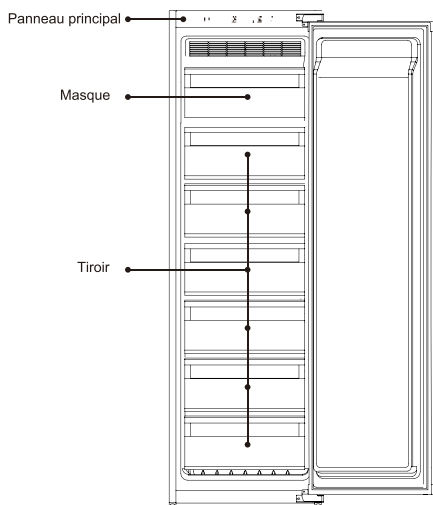

..... PANNEAU DE CONTRÔLE

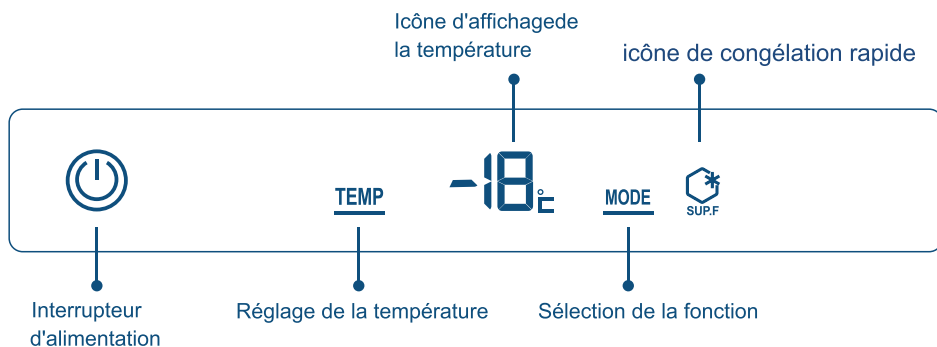

Interrupteur d'alimentation	Allumer/éteindre le congélateur
Réglage de la température	Sélectionner la zone de température
Sélection de la fonction	Sélectionnez le congélateur rapide
Icône d'affichage de la zone de température	Afficher la température de courant
icône de congélation rapide	indiquer que le congélateur est en état de congélation rapide

.....

1. Interrupteur

Mise en marche du congélateur

Lorsque le congélateur est en mode d'arrêt, appuyez sur le bouton de l'interrupteur d'alimentation pendant 3 secondes, le voyant s'allume et le congélateur commence à fonctionner.

Mise hors tension du congélateur

Appuyez sur le bouton de l'interrupteur d'alimentation pendant 3 secondes, l'indicateur est éteint et le congélateur s'arrête de fonctionner.



Appuyez sur 3 secondes pour que l'indicateur s'allume (le congélateur commence à fonctionner) ; appuyez de nouveau sur 3 secondes pour que l'indicateur s'éteigne (le congélateur s'arrête de fonctionner) interru

2. Régler la température à l'intérieur du compartiment congélateur

1. Appuyer sur la touche de sélection de la zone de température. L'icône d'affichage de la température affiche la température de consigne actuelle du congélateur et clignote
2. Appuyez à nouveau sur le bouton de régulation de la température, le réglage de la température du compartiment congélateur s'effectuera tour à tour : -12-13 ...

S'il n'y a pas d'actionnement de bouton dans les 5 secondes, le réglage actuel sera confirmé.

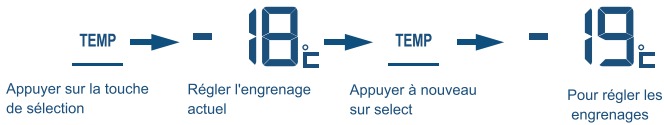

3. Fonction de congélation rapide

Activer la fonction de congélation rapide

Appuyez sur la touche « sélection du mode », l'icône « congélation rapide » clignotera. Après 5 secondes, l'icône « congélation rapide » s'allumera et la fonction de congélation rapide sera activée.

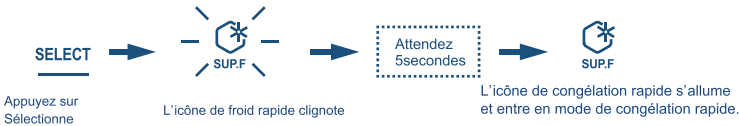

Désactiver la fonction de congélation rapide

En mode congélation rapide, appuyez sur la touche « sélection du mode », l'icône « congélation rapide » clignote.

Après 5 secondes, l'icône « congélation rapide » s'éteint et le congélateur quitte le mode de congélation rapide.

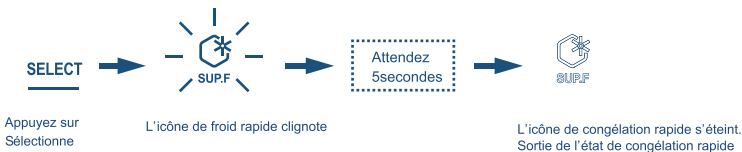

Attentions pour le stockage des aliments dans le compartiment de congélation

La basse température du compartiment congélateur est utile pour conserver la fraîcheur des aliments, donc il est recommandé de conserver les aliments à l'intérieur du congélateur pendant une longue période mais veuillez faire attention à la période de conservation suggérée sur l'emballage des aliments.

Durée de conservation et qualité recommandées période de garantie pour les différentes denrées alimentaires

Alimentation	Période de conservation (mois)	Période de garantie de la qualité (mois)
Poulet, boeuf, mouton, crevettes	4	9
Boulette, petit pain congelé, crème glacée	4	6
Gâteau, pain, rencontre en tranches, fromage,	2	6
Crabe, fruits de mer, saucisse, glace	1	3

Veuillez vous référer aux instructions sur l'emballage du fabricant de l'aliment ou du manuel professionnel .

La durée de conservation spécifique dépend de la qualité des aliments, du prétraitement avant congélation et des différentes exigences de chaque famille en matière de qualité des aliments.

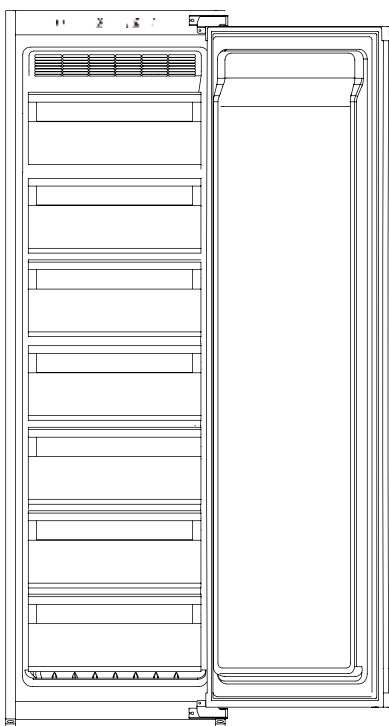

Attentions pour le stockage des aliments dans le compartiment du congélateur

Ne placez pas d'aliments chauds dans le congélateur



Refroidissez les aliments chauds à température ambiante avant de les mettre au congélateur. Le fait de mettre directement les aliments chauds au congélateur entraînera non seulement une augmentation de la température à l'intérieur du congélateur, mais aussi une diminution de la fraîcheur des autres aliments.

Les aliments doivent être nettoyés avant d'être mis au congélateur



afin de maintenir l'hygiène à l'intérieur du congélateur, veuillez nettoyer et sécher les aliments avant de les mettre au congélateur.

Les aliments doivent être scellés et classés stockés



sceller les aliments avant de les mettre au congélateur.

Classifier les aliments et les stocker séparément, cela peut non seulement aider à garder la fraîcheur des aliments, mais aussi éviter la pollution par les odeurs.

Ne mettez pas trop d'aliments dans le congélateur

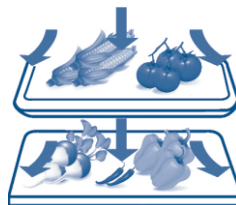

Les aliments doivent être triés séparément pour laisser suffisamment de place à la circulation de l'air, ainsi un meilleur effet de réfrigération peut être garanti.

Évitez que les aliments à l'huile entrent en contact avec la ligne

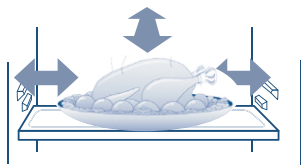

Le contact des aliments avec la doublure entraînera la corrosion de la doublure. La chemise polluée par l'huile doit être nettoyée immédiatement.

Ne pas placer d'aliments à proximité de la chemise

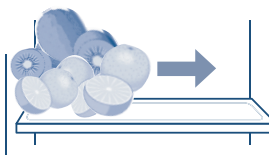

Veuillez garder les aliments à une certaine distance de la gaine pour éviter qu'ils ne gèlent.

Nettoyer le congélateur

Les résidus d'aliments à l'intérieur du congélateur provoquent des odeurs, c'est pourquoi le congélateur doit être nettoyé régulièrement.

Les étapes du nettoyage

1. Retirez la fiche d'alimentation pour couper l'alimentation électrique.
2. Nettoyez le congélateur avec un tissu doux ou une éponge imbibée d'eau chaude ou de détergent neutre.



Attention N'utilisez pas de brosse dure, de brosse métallique, de solvant organique tel qu'un solvant de décontamination ou un solvant de nettoyage poudre, essence, huile de banane, acétone, eau chaude ou acide, soda pour nettoyer le congélateur.

3. Utilisez un chiffon sec pour nettoyer l'eau sur la surface du réfrigérateur.



Lorsque vous nettoyez le congélateur, n'utilisez pas d'eau à vaporiser sur le congélateur pour éviter les fuites l'accident. Veuillez utiliser un chiffon sec pour nettoyer les composants électriques tels que l'interrupteur et le Lumière LED.

Conseils : La bande d'étanchéité de la porte est facile à salir, veuillez la garder propre.



Pendant le processus de dégivrage, d'entretien ou de nettoyage manuel, la température L'augmentation du nombre d'aliments congelés peut entraîner une réduction de la période de stockage.

Le compartiment congelé est automatiquement décongelé, il n'est pas nécessaire de le décongeler manuellement.



N'utilisez pas de dispositifs mécaniques ou d'autres méthodes pour accélérer le processus de décongélation.

Transport du congélateur

1. Appuyez sur le bouton d'alimentation pendant 3 secondes pour couper l'alimentation électrique, puis retirez la fiche d'alimentation de la prise.
2. Retirez tous les aliments du congélateur.
3. Utiliser des rubans adhésifs pour fixer les pièces mobiles telles que les tiroirs, les étagères, les bacs à légumes, etc.
4. Fermez la porte du congélateur et fixez-la avec des rubans adhésifs pour éviter que la porte ne s'ouvre pendant le transport
5. Lors du transport, l'angle titré entre le congélateur et la direction verticale doit être inférieur à 45 degrés pour éviter le mauvais fonctionnement du système de réfrigération.



Le congélateur ne peut pas être posé



Hors service du congélateur

Comment faire face à une coupure de courant

- Même en été, la nourriture peut être stockée sans problème pendant 10 heures après une coupure de courant
- Ne mettez pas de nouvelle nourriture après la coupure de courant. Essayez de ne pas ouvrir la porte du congélateur
- Si vous savez que vous allez perdre de l'énergie, vous pouvez faire plus de glace avec un récipient étanche et le placer sur le dessus du congélateur



A l'attention
de

Une augmentation de la température dans le congélateur en raison de pannes de courant ou d'autres défaillances peut raccourcir la période de stockage et réduire la qualité des aliments

en vacances

- S'il s'agit de vacances de courte durée, veuillez sortir les aliments périssables, régler la température à un niveau approprié et fermer la porte du congélateur après confirmation

Non utilisé

- Si le congélateur doit s'arrêter de fonctionner pendant une longue période, retirez la fiche d'alimentation, coupez le courant et nettoyez le congélateur comme décrit ci-dessus.
- Ouvrez la porte du congélateur lorsqu'il n'est pas utilisé pour éviter les traces de résidus d'aliments dans le congélateur de produire une mauvaise odeur.



Attention

- Lorsque l'alimentation est débranchée, laissez un intervalle d'au moins 5 minutes avant de commuter à nouveau.
- En général, n'arrêtez pas d'utiliser le congélateur, afin de ne pas affecter la durée de vie du congélateur.



Caution

- Lorsque les appareils sont mis au rebut, ils doivent être éliminés ou manipulés de façon appropriée par et ne devraient pas être jetés pour éviter les risques environnementaux ou autres dangers.

Importantes precauções de segurança	3
Primeira utilização do produto	5
Manual de Instruções	6
Precauções antes da instalação	6
Lista de peças para instalação	6
Dimensões do produto e do armário	7
Preparação antes da instalação	8
Passos para colocar o congelador no interior do armário	9
Passos para instalar a porta do armário	10
Instruções para regular a porta do armário	12
Introdução à função principal	13
Etapas para a primeira utilização do produto	13
Nome dos componentes do congelador	13
Painel de comando	14
1. Interruptor de corrente	14
2. Regulação da temperatura	15
3. Função de congelador rápido	15
Instruções e cuidados de utilização do compartimento congelador	16
Período de conservação e qualidade recomendados	
período de garantia para vários alimentos	16
Atendimento para armazenamento de alimentos	
no compartimento de congelação	17
Manutenção diária do congelador	18
Limpeza do congelador	18
Transporte do congelador	18
Abandono do congelador	19

Estimado Cliente:

Obrigado por escolher os nossos produtos. Para garantir a utilização correta do congelador e evitar lesões pessoais, leia com atenção os conteúdos com os símbolos que se seguem:



Aviso

Uma operação errada pode provocar lesões físicas



Atenção

Uma operação errada pode provocar lesões físicas



Comportamento ou operação estritamente proibidos



Comportamento ou operação que devem ser observados

Eletricidade

Potência



a corrente alternada deste congelador é 220 V/50 H, se a flutuação da tensão for demasiado importante (exceda o intervalo de 187-242 V), o congelador poderá não funcionar. O compressor termóstato queima e o compressor pode emitir ruídos fora do normal. Deve ser equipado com um estabilizador automático de tensão superior a 750 W

Ligação a terra



O congelador tem de ser ligado à eletricidade através de uma tomada independente com



ligação a terra.

Ficha e cabo de alimentação



- Não desligue a ficha com um puxão. Segure firmemente na ficha e retire-a da tomada. Confirme que o cabo de alimentação não é apertado pelo congelador nem pelo utilizador. Tenha cuidado para não danificar o cabo de alimentação ao afastar o congelador da parede.



- Não utilize um cabo de alimentação danificado nem uma ficha desgastada. Peça aos técnicos autorizados que substituam o cabo de alimentação danificado.

- Desligue a alimentação elétrica do congelador antes de efetuar operações de limpeza, manutenção e substituição da luz LED.

Fuga de gás inflamável



Em caso de fuga de gás inflamável, abra as portas e janelas, não ligue nem desligue a ficha de alimentação.

Utilização

Armazenamento de alimentos



- Este congelador doméstico só pode ser utilizado para armazenar alimentos. Não utilize para armazenar sangue, medicamentos nem produtos biológicos. Os produtos perigosos inflamáveis e explosivos, ácido altamente corrosivo ou alcalis não devem ser armazenados no congelador.
- Não coloque cerveja ou bebidas engarrafadas dentro do compartimento de congelação para evitar quebras causadas pelo gelo.
- Quando o congelador estiver em funcionamento, não toque na superfície de congelação no compartimento de congelação com as mãos molhadas para evitar que a pele adira à superfície de congelamento.

Ambiente de utilização



- O congelador deve ser embutido no armário; consulte as "Instruções de instalação" para ver as especificações do armário.
- O congelador deve ser colocado longe de fontes de calor e evitar a exposição direta ao sol para garantir o desempenho.
- Não exponha o congelador a ambientes gelados, ao ar livre ou à chuva.
- Não coloque o congelador em ambientes húmidos; se for molhado com água, limpe imediatamente a água para evitar ferrugem ou danos ao desempenho do isolamento elétrico.
- Do not place the heavy or container filled with water on top of refrigerator in order to avoid the personal injury or leakage of electricity caused by falling of the heavy or container.
- Do not place or use electrical appliances such as power plug, stabilized voltage supply, microwave on top of or inside congelador to avoid electromagnetic interference.
- Do not store or use gasoline or other flammable substances near to refrigerator to avoid fire disaster.

Manutenção

Limpeza



- Não utilize água para pulverizar o congelador; assegure-se de que o congelador não se encontra num ambiente molhado para evitar danos no desempenho do isolamento elétrico.
- Ao limpar o congelador, desligue o cabo de alimentação. Certifique-se de que o congelador esteja desligado durante pelo menos 5 minutos antes de voltar a ligar novamente à fonte de alimentação; caso contrário, o compressor pode avariar devido a operação consecutiva.

Serviço



O congelador só pode ser desmontado ou reparado por um técnico qualificado. Perigo: Risco de entalamento para as crianças. Antes de deitar fora o seu antigo refrigerador ou congelador:

- Retire as portas.
- Disponha as prateleiras de modo a que as crianças não consigam subir.

Preparativos antes de utilizar o congelador

- 1** Remova todos os materiais de embalagem, incluindo a base de espuma e as fitas adesivas, para fixar os acessórios.
- 2** **Verifique os acessórios e materiais**
Verifique as peças no interior da embalagem de acordo com a lista de embalagem. Caso exista alguma diferença, contacte o vendedor.
- 3** **Coloque o congelador na posição correta.**
- 4** **Limpe o congelador antes de o utilizar (consulte o capítulo "limpeza do congelador" na página 18)**
- 5** **Depois de o congelador ser nivelado e limpo, aguarde duas horas antes de o ligar à alimentação elétrica.**
- 6** **Retire a película de proteção**
Retire a película de proteção antes da utilização para garantir a dissipação de calor do congelador.

Etapas para a primeira utilização do produto

- 1** **Ligue a fonte de alimentação**
Depois de ligar a ficha elétrica pela primeira vez, são necessárias algumas horas para que o congelador complete a refrigeração.
A temperatura predefinida do compartimento congelador é de 5 °C e do compartimento de congelação é de -18 °C
- 2** **Coloque os alimentos no interior do**
Os alimentos podem ser colocados no congelador 2-3 horas após ligar a alimentação elétrica. Não coloque excesso de alimentos no compartimento de congelação. O peso total dos alimentos colocados em cada prateleira não deve ultrapassar os 24 kg.
- 3** **Utilização do congelador**
Mantenha o congelador em funcionamento durante 24 horas para alcançar uma fase estável após a colocação de alimentos no interior. A seguir, pode alterar a temperatura.

Dicas: Após alterar as definições de temperatura será necessário algum tempo até que a temperatura fique equilibrada. Este tempo depende da temperatura ambiente, da frequência de abertura das portas do congelador e dos alimentos guardados no interior.

Instruções de instalação

Para que o congelador funcione corretamente, respeite as seguintes etapas de instalação.

Precauções antes da instalação







Posição de instalação

Mantenha o congelador afastado da luz direta do sol e de eletrodomésticos quentes, como fogões ou máquinas de lavar.

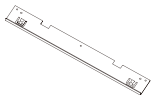
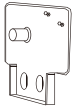
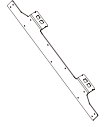
Fonte de alimentação

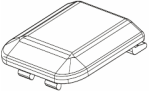
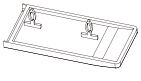
- Confirme que a ficha de alimentação pode ser facilmente ligada e desligada ao instalar o frigorífico. A ficha de alimentação deve ser ligada a uma tomada própria para evitar que o aparelho seja desligado inesperadamente. Não utilize extensões nem adaptadores porosos.
- Para compreender os requisitos de alimentação elétrica, consulte a placa no lado esquerdo do congelador
- O congelador deve ter uma correta ligação a terra.

Lista de peças de instalação

1.Placa superior frontal  1 Pc	2.Dobradiças  2 Pcs	3.Placa de montagem  1 Pc (já instalado)	4. Placa inferior fixa  2 Pcs
5. Fita isoladora  1 Pc	6. Tampa rosca  2 Pcs	7. Pequena placa fixa  1 Pc	8.Parafuso com cabeça rebaixada em aço inoxid  A 20 Pcs
9.Parafuso de ancoragem  B 6 Pcs	10. Parafuso  C 6 Pcs (already installed 4 Pcs)	11.Tampa do parafuso  D 6 Pcs (already installed 4 Pcs)	

Dimensões básicas

tamanho do armário (mm)		tamanho do produto (mm)	
Largura líquida vazio	556 ± 2	Largura	540
Profundidade líquida vazio	≥ 560 (recomendado 600)	Profundidade	545
Altura líquida vazio	1782 ± 3	Altura	1770

A placa no topo frontal do armário é 10 mm mais baixa do que o armário

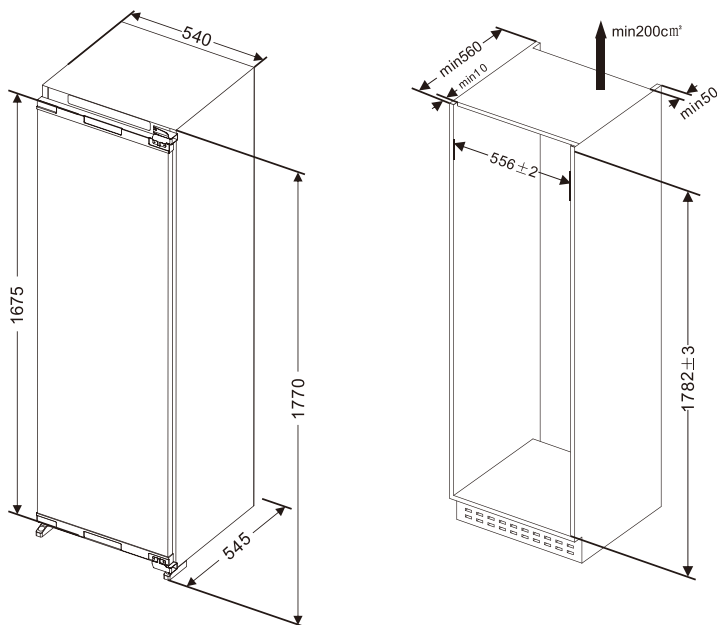

A: Dimensão entre a porta inferior e a extremidade do armário

H: Altura do armário

B: Distância entre o topo da porta do armário e o fundo da porta do armário

Preparações para a instalação do congelador

1. Confirme a direção de abertura da porta

A porta do congelador abre pelo lado esquerdo. Caso pretenda alterar o lado de abertura da porta, instale as dobradiças inferior e superior no lado esquerdo. A direção inversa é mostrada como uma seta no diagrama. Instale a placa de fixação da dobradiça, retire a pequena placa de fixação do lado esquerdo, de seguida instale-a do lado direito, após alterar a direção de abertura da porta.

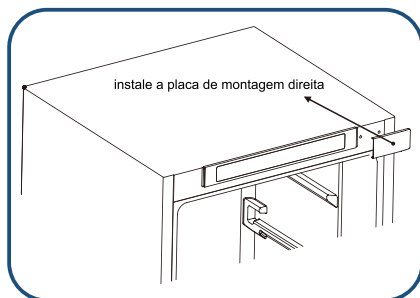
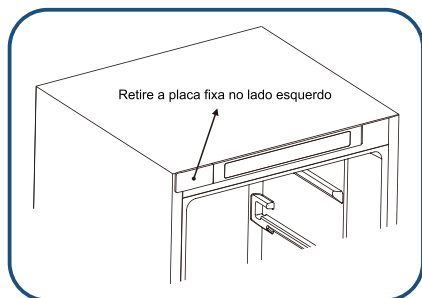
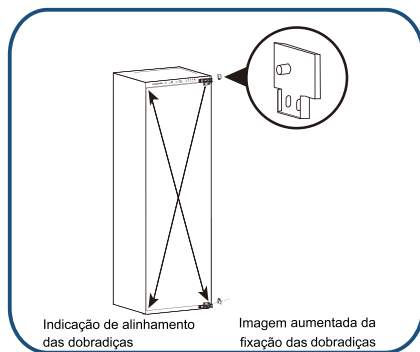

2. Instale a placa superior frontal

Fixe a placa superior frontal no topo do congelador com os parafusos.

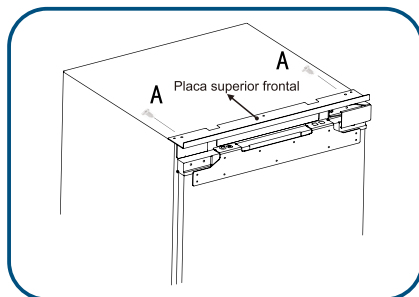

Passos para colocar o congelador no interior do armário

1. Passe o cabo de alimentação pelo orifício na traseira do armário. Se a tomada de alimentação estiver no interior do armário, ligue a ficha à tomada e só depois coloque o congelador no interior do armário
2. Coloque o congelador no armário, ajuste a posição do congelador de modo a garantir que a placa de fixação da dobradiça está nivelada com o armário.



Não esmague o cabo de alimentação. Um cabo de alimentação danificado representa um risco de incêndio.

3. Fixe as laterais das dobradiças com 2 parafusos (um parafuso para a primeira dobradiça, outro parafuso para a quarta dobradiça) e depois de instalar a porta do armário insira os restantes parafusos nos respetivos orifícios e aperte.

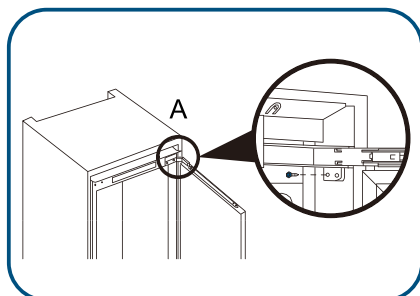

4. Fixe os pés inferiores ao armário com os parafusos.

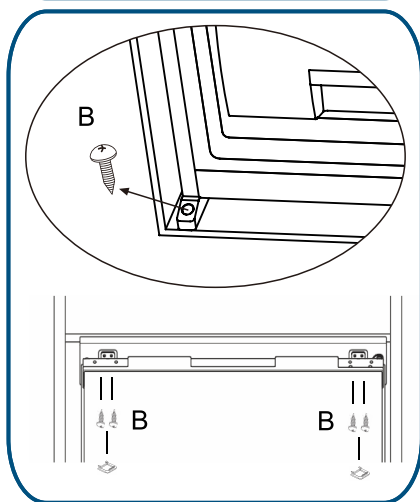

Passos para instalar a porta superior do armário

1. Meça a distância entre a placa de montagem superior da porta do compartimento congelador e o topo/esquerdo do armário e registre a posição.

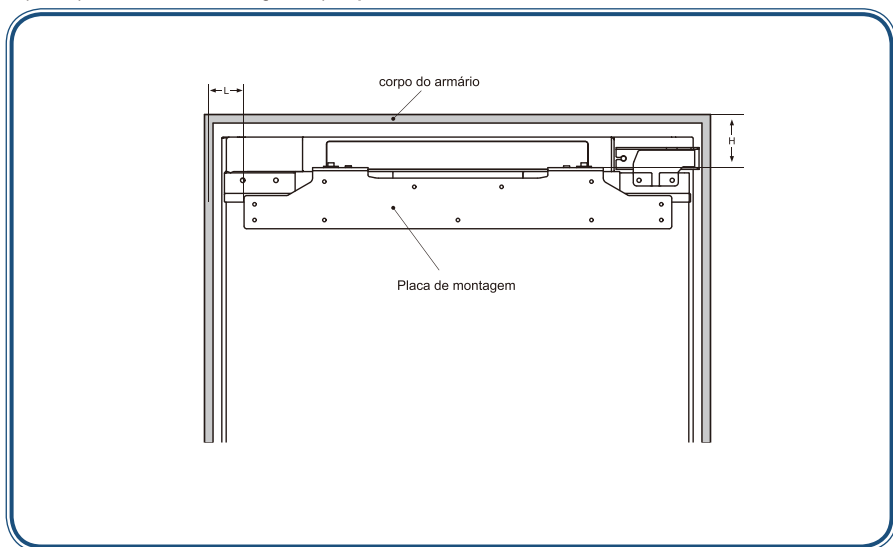

2. Afrouxe as tampas dos parafusos, de seguida retire a placa de montagem.

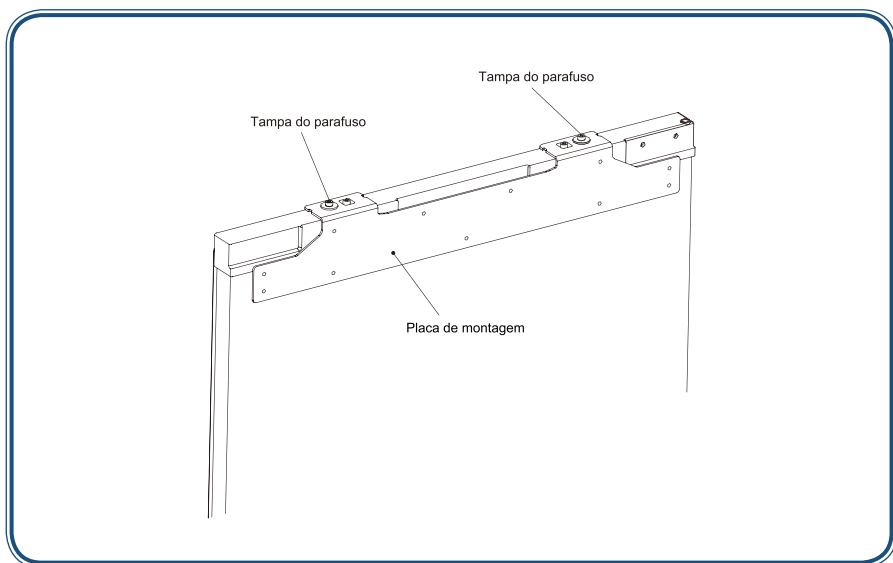

3. Meça e confirme a posição para fixar a placa de montagem na porta do armário, de seguida fixe a placa de montagem à porta do armário com parafusos.

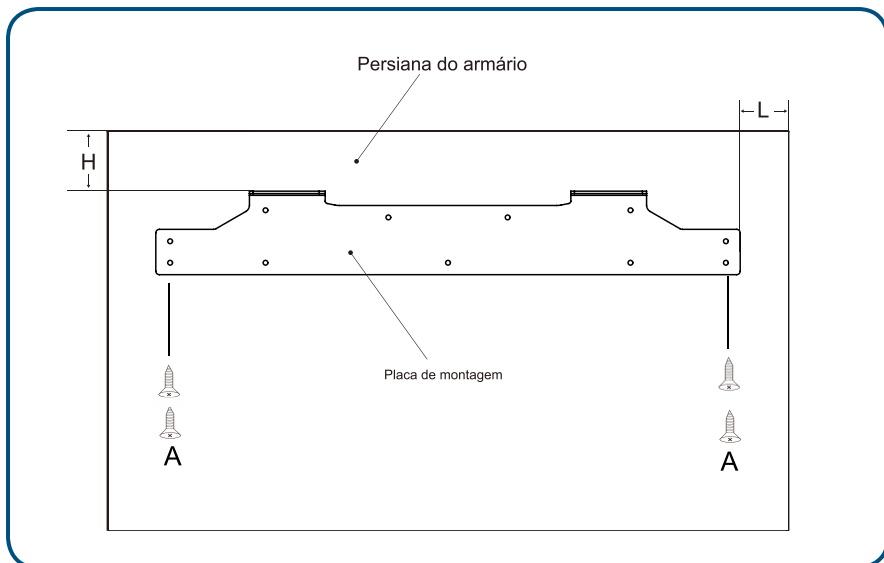

4. Fixe a porta do armário à porta do compartimento do congelador com a placa de montagem e aperte os parafusos (não aperte demasiado os parafusos, uma vez que terá de os afrouxar posteriormente)
5. Fixe a porta do congelador à porta do armário com a placa de montagem inferior.

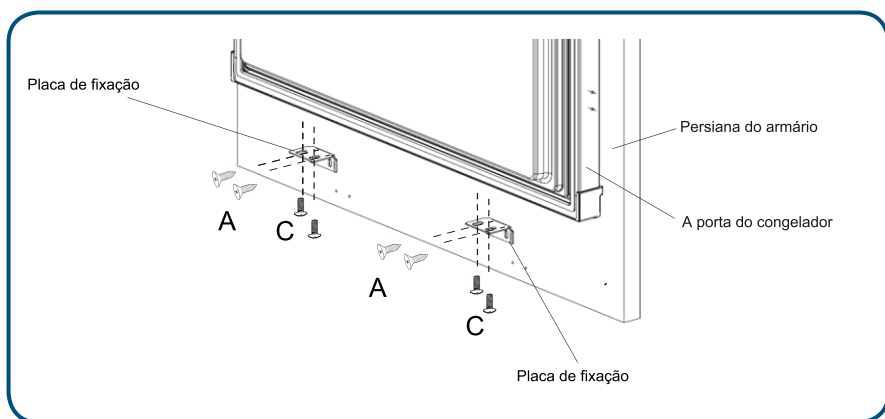

6. Coloque a fita de isolamento no intervalo entre o congelador e o armário

Passos para ajustar a porta do armário congelador

Passos para ajustar a extremidade superior da porta do armário congelador

1. Ajuste da porta do armário na direção para cima e para baixo

Ajuste na direção para cima: Primeiro, ajuste a tampa do parafuso D1 para cima e de seguida ajuste a tampa do parafuso D2 para cima.

Ajuste na direção para baixo: Primeiro, ajuste a tampa do parafuso D2 para baixo e de seguida ajuste a tampa do parafuso D1.

2. Ajuste da porta do armário na direção para a esquerda e para baixo/frente

Ajuste para a esquerda e para baixo: Afrouxe o parafuso D1, mova a placa de montagem para a posição correta e, em seguida, fixe o parafuso D2.

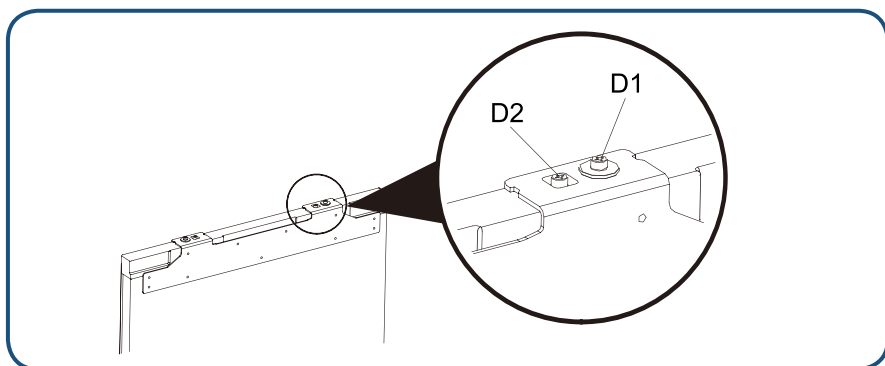

Passos para ajustar a extremidade inferior da porta do armário congelador

1. Afrouxe os parafusos, ajuste a profundidade (Z) e aperte o parafuso.

2. Depois de ajustar a posição horizontal da porta do armário congelador fixe a placa de fixação inferior na porta do congelador com parafusos.

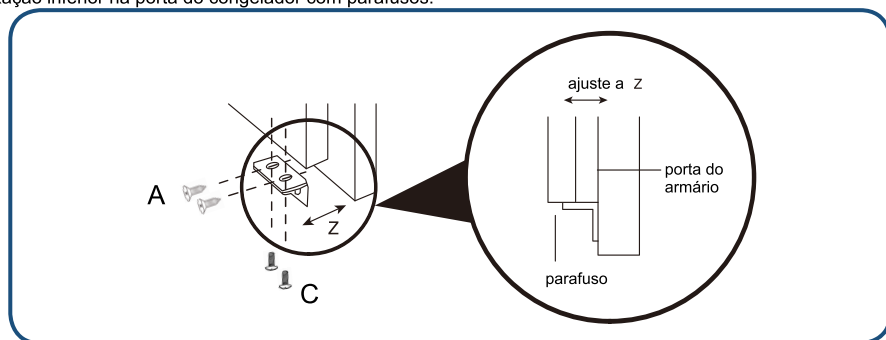

Dicas para economizar energia

Durante o processo de instalação

- Instale o congelador no local com a temperatura interior mais baixa, mantenha-o afastado da luz solar directa, tubo de aquecimento, dispositivo de regulação da ventilação e outros aparelhos de aquecimento.
- Certifique-se de que o congelador está bem ventilado.

Durante o processo de utilização

- Não encher o congelador de alimentos para garantir a circulação do ar.
- Não encher as prateleiras com nada como folha de alumínio, papel encerado ou lenço de papel.
- Não ponha demasiados alimentos quentes no congelador, deixe espaço suficiente para garantir a circulação do ar.
- Reduzir o tempo desnecessário de abertura da porta

ANTES DE COLOCAR OS ALIMENTOS NO CONGELADOR

- Remover todos os pacotes
 - Limpar o armário com detergente de prato quente para remover o pó durante a fabricação e o transporte
 - Há odor quando se usa o congelador pela primeira vez, mas o odor desaparece após a temperatura dentro do congelador estar suficientemente baixa.
 - Ter o congelador a funcionar durante 2-3 horas sem comida no interior para fazer todos os compartimentos
- Para garantir o máximo aproveitamento do espaço, pode retirar a gaveta do congelador, mas não é recomendável retirar a gaveta inferior.

Durante o processo de utilização

Introdução da função principal

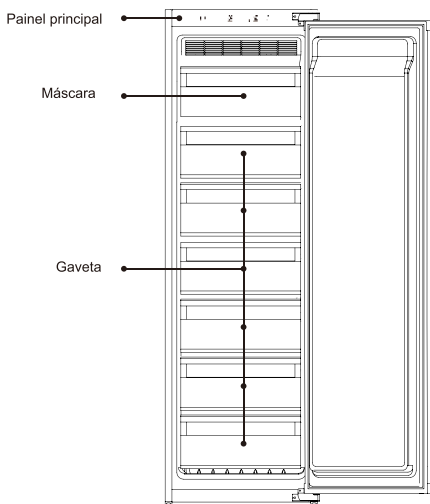

..... PAINEL DE CONTROLE

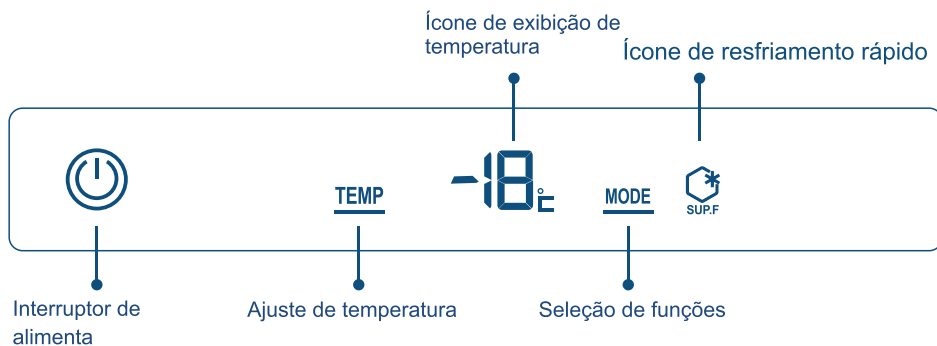

Interruptor de energia:	Ligar/desligar a congelador
Ajuste de temperatura:	Seleccionar a zona de temperatura
Seleção de funções:	Selecione o congelamento rápido
Ícone de exibição da zona de temperatura	exibir a zona de temperatura atual
Ícone de resfriamento rápido:	exibir congelamento rápido

1. Interruptor

Ligar a congelador

Quando a congelador estiver em estado de desligamento, pressione o botão do interruptor de energia por 3 segundos, o indicador está ligado e a congelador começa a funcionar.

Desligar a congelador

Pressione o botão de ligar/desligar por 3 segundos, o indicador está desligado e o congelador para de funcionar.

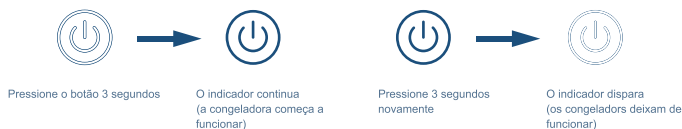

Pressione 3 segundos o indicador acende (a congelador começa a funcionar) pressione 3 segundos novamente o indicador apaga (a congelador para de funcionar)

2. Ajuste a temperatura dentro do compartimento do congelador

1. Pressione o botão de seleção de zona de temperatura. O ícone de temperatura mostra a temperatura actual definida do congelador e pisca
2. Premir novamente o botão de regulação da temperatura, o ajuste da temperatura do congelador irá rodar: -12-13..

Se não for pressionado nenhum botão em 5 segundos, a configuração atual será confirmada. Pressione Seleccionar

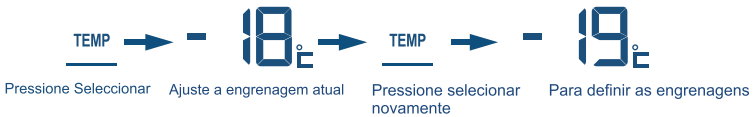

3. Fonction de refroidissement rapide

Activer la fonction de refroidissement rapide
Appuyez sur la touche «sélection du mode», l'icône «refroidissement rapide» clignotera. Après 5 secondes, l'icône «refroidissement rapide» s'allumera et la fonction de refroidissement rapide sera activée.

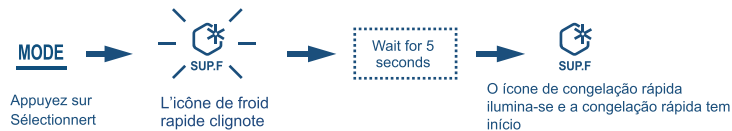

Désactiver la fonction de refroidissement rapide

En mode refroidissement rapide, appuyez sur la touche «sélection du mode», l'icône «refroidissement rapide» clignote. Après 5 secondes, l'icône «refroidissement rapide» s'éteint et le réfrigérateur quitte le mode de refroidissement rapide.

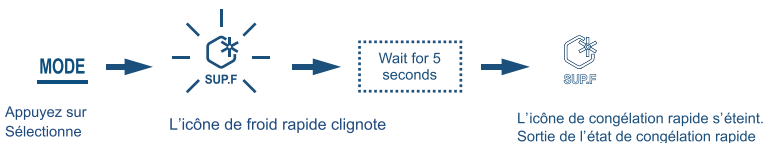

Atendimento para armazenamento de alimentos no compartimento de congelação

A baixa temperatura do compartimento de congelação é útil para manter a frescura dos alimentos, por isso a Recomenda-se que os alimentos tenham de ser armazenados por um longo período de tempo dentro do congelador mas, por favor, preste atenção ao período de armazenamento sugerido na embalagem dos alimentos.

Período de conservação e qualidade recomendados período de garantia para vários alimentos

Alimentação	período de conservação (mês)	período de garantia de qualidade (mês)
rango, carne de vaca, carneiro, camarão	4	9
Pãozinho congelado, gelado, sorvete	4	6
Bolo, pão, fatias, queijo	2	6
Caranguejo, frutos do mar, salsicha, sorvete	1	3

Consulte as instruções na embalagem do fabricante dos alimentos ou o manual profissional .

O tempo específico de armazenamento depende da qualidade dos alimentos, do pré-tratamento antes da congelação e dos diferentes requisitos de cada família para a qualidade dos alimentos.

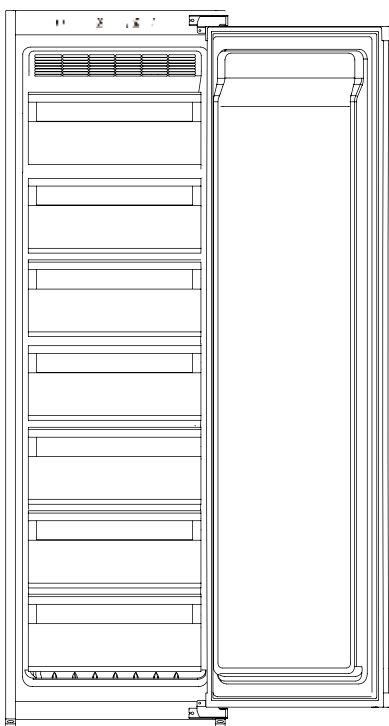

Atendimento para armazenamento de alimentos no compartimento congelador

Não colocar comida quente na geladeira



Arrefeça os alimentos quentes à temperatura ambiente antes de os colocar no frigorífico. Colocar directamente os alimentos quentes não só resultará no aumento da temperatura dentro do congelador, mas também reduzirá a frescura de outros alimentos.

Os alimentos precisam de ser limpos antes de serem colocados no congelador



para manter o saneamento dentro do congelador, por favor limpe e seque os alimentos antes de os colocarmos no congelador.

Os alimentos precisam ser selados e classificados armazenados



sele os alimentos antes de colocá-los no refrigerador. Classifique os alimentos e armazene separadamente, isto pode não só ajudar a manter o frescor dos alimentos, mas também evitar o cheiro da poluição.

Não coloque demasiados alimentos no congelador

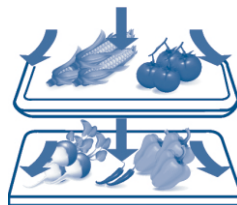

A comida deve ser classificada separadamente para deixar espaço suficiente para a circulação do ar, assim o melhor efeito de refrigeração pode ser garantido.

Evite que os alimentos com óleo entrem em contacto com a linha

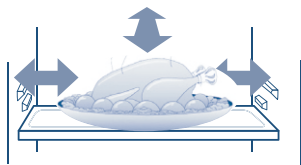

O contato dos alimentos com o liner resultará em corrosão do liner. O liner poluído com óleo deve ser limpo imediatamente.

Não coloque os alimentos perto do forro

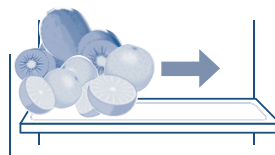

Por favor, mantenha os alimentos um pouco longe do forro para evitar que sejam congelados.

congelador limpo

Os resíduos de comida dentro da geladeira levarão ao odor, por isso a geladeira precisa ser limpa regularmente.

Os passos para a limpeza

1. Retire a ficha para cortar a alimentação.
2. Limpe o congelador com tecido macio ou esponja saturada com água morna ou detergente neutro.



Cuidado Não utilize escova dura, escova de arame de aço, solvente orgânico, como descontaminação, pó, gasolina, óleo de banana, acetona, água quente ou ácido, soda para limpar a geladeira.

3. Use um pano seco para limpar a água da superfície da geladeira.



Aviso Quando o congelador estiver limpo, não utilize água para pulverizar sobre o congelador para evitar fugas acidente. Por favor, use um pano seco para limpar os componentes eléctricos, tais como o interruptor e Luz LED.

Dicas: A faixa de vedação da porta é fácil de sujar, por favor mantenha-a limpa.



Aviso Durante o processo de descongelação manual, manutenção ou limpeza, a temperatura O aumento de alimentos congelados pode levar a uma redução do período de armazenamento.

O compartimento congelado é descongelado automaticamente, sem necessidade de descongelar manualmente.



Aviso Não utilize dispositivos mecânicos ou outros métodos para acelerar o processo de descongelamento.

Transporte do refrigerador

1. Pressione o botão de energia por 3 segundos para cortar a fonte de alimentação, depois puxe a tomada para fora da tomada.
2. Retire todos os alimentos da geladeira
3. Utilize fitas adesivas para fixar as partes móveis, tais como gavetas, prateleiras, caixas mais nítidas, etc.
4. Feche a porta do congelador e fixe a porta com fitas adesivas para evitar que a porta se abra no transporte
5. No transporte, o título anjo entre a geladeira e a direção vertical deve ser inferior a 45 graus para evitar o mau funcionamento do sistema de geladeira.



O refrigerador não pode ser colocado



Fora de serviço da geladeira

Como lidar com o corte de energia

- Mesmo no verão, os alimentos podem ser armazenados sem qualquer problema por 10 horas após o corte de energia.
- Não ponha nenhuma comida nova depois do corte de energia. Tente não abrir a porta da geladeira.
- Se você sabe que vai perder energia, você pode fazer mais gelo com um recipiente estanque, e colocá-lo em cima do congelador



Um aumento de temperatura no congelador devido a cortes de energia ou outras falhas pode encurtar a período de armazenamento e reduzir a qualidade dos alimentos

de férias

- Se for feriado, retire os alimentos perecíveis, ajuste a temperatura para um equipamento adequado e feche a porta da geladeira após a confirmação.

Não Em uso

- Se a geladeira precisar parar de usar por um longo tempo, remova a tomada, corte a energia e limpe a geladeira como descrito acima.
- Abra a porta da geladeira quando ela não estiver em uso para evitar a presença de resíduos alimentares no geladeira de produzir mau cheiro.



• Quando a energia estiver desligada, deixe um espaço de pelo menos 5 minutos antes de ligar de novo.

• Em geral, não deixe de utilizar a geladeira, de modo a não afetar a vida útil da geladeira.



• Quando os aparelhos são sucateados, eles devem ser devidamente descartados ou manuseados por profissionais e não devem ser descartados para evitar riscos ambientais ou outros perigos.

Wichtige Sicherheitshinweise 3

Erster Einsatz des Geräts 5

 Bedienungsanleitung 6

 Hinweise vor der Installation 6

 Stückliste für die Installation 6

 Geräte- und Schrankabmessungen..... 7

 Vorbereitung auf die Installation 8

 Einbau des Gefrierschrank in einen Schrank 9

 Montage der Schranktür 10

 Justierung der Schranktür 12

 Einführung in die wichtigsten Funktionen 13

Erster Einsatz des Geräts 13

 Bezeichnungen der Gefrierschrankkomponenten 13

 Bedienfeld 14

 1. Netzschalter 14

 2. Temperatur im Gefrierfach einstellen 15

 3. Schnellgefrierfunktion 15

Instruction and attentions for usage of freezer compartment 16

 Empfohlene Haltbarkeitsdauer und Qualität 16

 Garantiezeit für verschiedene Lebensmittel 16

 Hinweise zur Lagerung von Lebensmitteln im Gefrierfach 17

Tägliche Pflege des Gefrierschrank 18

 Reinigung des Gefrierschrank 18

 Transport des Gefrierschrank 18

 Entsorgung des Gefrierschrank 19

Sehr verehrter Kunde:

Vielen Dank, dass Sie sich für eines unserer Produkte entschieden haben. Um den ordnungsgemäßen Gebrauch dieses Gefrierschranks zu gewährleisten und Verletzungen zu vermeiden, lesen Sie bitte folgende Anleitung aufmerksam durch und machen Sie sich vor allem mit den folgenden Symbolen vertraut:



Warnung

Eine Fehlbedienung kann zu Verletzungen führen.



Achtung

Eine Fehlbedienung kann zu Verletzungen führen.



Streng verbotenes Verhalten oder Vorgehen



Verhalten oder Vorgehen, das eingehalten werden muss

Elektrizität

Leistung



Dieser Gefrierschrank muss mit Wechselstrom 220 V / 50 Hz versorgt werden. Wenn die Spannung zu stark schwankt (unter 187 oder über 242 V), funktioniert der Gefrierschrank nicht mehr korrekt, kann der Kompressorschutz ansprechen oder der Kompressor anormale Geräusche machen. In diesem Fall muss das Gerät mit einem automatischen Spannungsstabilisator mit mindestens 750 W Leistung geschützt werden.

Elektrizität



Der Gefrierschrank muss an eine unabhängige Steckdose angeschlossen und zuverlässig geerdet werden.



Netzkabel und Stecker



• Bitte ziehen Sie den Stecker nicht durch Zerren am Kabel heraus. Greifen Sie den Netzstecker kräftig und ziehen Sie ihn gerade aus der Steckdose. Achten Sie darauf, dass das Netzkabel nicht durch den Gefrierschrank oder auf andere Weise gequetscht wird. Seien Sie vorsichtig, um eine Beschädigung des Netzkabels zu vermeiden, wenn Sie den Gefrierschrank von der Wand weg bewegen.



- Verwenden Sie den Gefrierschrank nicht mit beschädigtem Netzkabel oder abgenutztem Netzstecker. Bitte wenden Sie sich an einen autorisierten Kundendienst, um ein beschädigte Netzkabel auszutauschen.
- Bitte trennen Sie den Gefrierschrank vom Stromnetz, bevor Sie ihn reinigen, warten oder das LED-Licht austauschen.

Austreten von brennbarem Kältegas



Im Falle eines Austritts von brennbarem Gas öffnen Sie Türen und Fenster, aber ziehen Sie auf keinen Fall den Netzstecker heraus (Funkengefahr).

Verwendung

Lebensmittellagerung



- Dies ist ein Haushalts Gefrierschrank, der nur für die Lagerung von Lebensmitteln verwendet werden darf. Bitte lagern Sie keine Blutprodukte, Medikamente oder biologische Produkte in diesem Gefrierschrank. Auch brennbare und explosive Gefahrstoffe, hoch korrosive Säuren oder Laugen dürfen nicht im Gefrierschrank gelagert werden.
- Stellen Sie kein Bier oder andere Getränke in Flaschen in das Gefrierfach, um ihr Platzen beim Einfrieren zu vermeiden.
- Berühren Sie die kalten Gefrierflächen im Gefrierfach nicht mit nassen Händen, um zu vermeiden, dass die Haut festfriert.

Nutzungsumgebung



- Der Gefrierschrank sollte in einen Schrank eingebaut werden. Bitte beachten Sie für die Spezifikationen des Schanks die Installationsanleitung.
- Der Gefrierschrank sollte weder direktem Sonnenlicht noch anderen Wärmequellen ausgesetzt werden, um seine Leistung zu gewährleisten.
- Der Gefrierschrank darf nicht im Frost, im Freien oder im Regen stehen.
- Stellen Sie den Gefrierschrank nicht in feuchter Umgebung auf. Wird er mit Wasser bespritzt, wischen Sie dieses sofort ab, um Rostbildung oder ein Unwirksamwerden der elektrischen Isolation zu vermeiden.
- Stellen Sie keine schweren oder mit Wasser gefüllten Behälter auf den Gefrierschrank, um Personenschäden oder Stromschläge durch das Herunterfallen dieser zu vermeiden.
- Platzieren und verwenden Sie keine elektrischen Geräte wie Steckerleisten, Netzteile, Mikrowellengeräte oder Ähnliches auf oder im Gefrierschrank, um elektromagnetische Störungen zu vermeiden.
- Lagern oder verwenden Sie kein Benzin oder andere brennbare Substanzen in der Nähe des Gefrierschrank, um eine Brandkatastrophe zu vermeiden.

Wartung

Reinigung



- Sprühen Sie kein Wasser auf oder an den Gefrierschrank und stellen Sie sicher, dass er nicht in feuchter Umgebung aufgestellt wird, um Schäden an der elektrischen Isolation zu vermeiden.
- Bevor Sie den Gefrierschrank reinigen, ziehen Sie bitte den Netzstecker. Vergewissern Sie sich, dass der Gefrierschrank mindestens 5 Minuten lang ausgeschaltet war, bevor Sie ihn wieder an die Stromversorgung anschließen, da sonst der Kompressor durch zu schnelles Wiedereinschalten beschädigt werden könnte.

Service



Der Gefrierschrank darf nur von qualifizierten Servicemitarbeitern demontiert oder repariert werden. Gefahr: Einschließgefahr für Kinder. Bevor Sie einen alten Kühl- oder Gefrierschrank entsorgen:

- Nehmen Sie die Türen ab.
- Lassen Sie die Regale an Ort und Stelle, damit Kinder nicht leicht hineinklettern können.

Vorbereitungen vor der Benutzung des Gefrierschrank

- 1 Entfernen Sie alle Verpackungsmaterialien, einschließlich der Schaumstoffbasis und der Klebebänder zur Befestigung des Zubehörs.
- 2 Überprüfen Sie das Zubehör und die Materialien.
Überprüfen Sie alle im Lieferumfang enthaltenen Teile gemäß Packliste. Wenn nicht alles vorhanden sein sollte, wenden Sie sich an den Verkäufer.
- 3 Stellen Sie den Gefrierschrank korrekt auf.
- 4 Bitte reinigen Sie den Gefrierschrank vor Gebrauch (siehe Kapitel "Reinigen des Gefrierschranks" auf Seite 18).
- 5 Nachdem der Gefrierschrank nivelliert und gereinigt wurde, warten Sie bitte 2 Stunden, bevor Sie ihn an das Stromnetz anschließen.
- 6 Entfernen der Schutzfolien
Bitte entfernen Sie vor dem ersten Anschließen alle Schutzfolien, um die korrekte Wärmeableitung des Gefrierschranks zu ermöglichen.

Erster Einsatz des Geräts

1

Schließen Sie das Gerät an die Stromversorgung an

Nach dem ersten Anschluss an die Stromversorgung dauert es mehrere Stunden, bis der Gefrierschrank seinen endgültigen Kühlzustand erreicht. Die voreingestellten Standardtemperaturen sind: Kühlbereich (5 °C) Gefrierfach (-18 °C)

2

Legen Sie Lebensmittel in den Gefrierschrank

Lebensmittel sollten Sie erst 2 - 3 Stunden nach dem Anschluss an die Stromversorgung in den Gefrierschrank geben. Bitte überfüllen Sie das Gefrierfach nicht. Das Gesamtgewicht der in jedem Regal gelagerten Lebensmittel sollte nicht mehr als 24 kg betragen.

3

Verwendung des Gefrierschranks

Lassen Sie den Gefrierschrank nach Einlagern der Lebensmittel 24 Stunden lang laufen, um den Normalzustand zu erreichen. Erst danach sollten Sie notwendige Temperaturänderungen vornehmen.

Tipps: Nach einer Änderung der Temperatureinstellung dauert es einige Zeit, bis sich die Gefrierschranktemperatur eingependelt hat. Diese Dauer hängt von der Umgebungstemperatur, der Häufigkeit des Öffnens der Gefrierschranktür und den im Gefrierschrank gelagerten Lebensmitteln ab.

Damit Ihr Gefrierschrank optimal funktionieren kann, beachten Sie bitte folgende Installationsschritte.

Hinweise vor der Installation







Aufstellungsort

Bitte halten Sie den Gefrierschrank von direkter Sonneneinstrahlung und Heizgeräten wie Herdplatten, Öfen und Geschirrspüler fern.

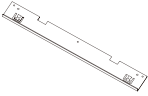
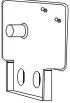
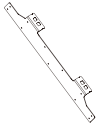
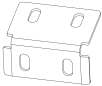
Stromversorgung

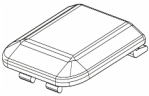
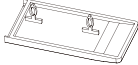
- Achten Sie darauf, dass der Netzstecker nach der Aufstellung des Gefrierschranks leicht ausgezogen werden kann.
- Der Netzstecker sollte in eine spezielle Steckdose gesteckt werden, um unerwartete Stromausfälle des Gefrierschranks zu vermeiden. Verwenden Sie keine Verlängerungskabel oder Mehrfachsteckdosen.
- Prüfen Sie, ob die Stromversorgung im Raum für die Anschlusswerte auf dem Typenschild auf der linken Seite des Gefrierschranks geeignet ist.
- Der Gefrierschrank muss korrekt geerdet werden!

Liste der Installationsteile

<p>1. Obere Frontblende</p>  <p>1 Stk.</p>	<p>2. Scharnierplatte</p>  <p>2 Stk.</p>	<p>3. Montageplatte</p>  <p>1 Pc (schon montiert)</p>	<p>4. Unterer Befestigungswinkel</p>  <p>2 Stk.</p>
<p>5. Dichtband</p>  <p>1 Stk.</p>	<p>6. Schraubverschluss</p>  <p>2 Stk.</p>	<p>7. Kleine Montageplatte</p>  <p>1 Stk.</p>	<p>8. Befestigungsschraub</p> <p>A</p>  <p>20 Stk.</p>
<p>9. Edelstahl-Senkkopfschraube</p> <p>B</p>  <p>6 Stk.</p>	<p>10. Schraube</p> <p>C</p>  <p>6 Pcs (schon montiert 4 Stk.)</p>	<p>11. Blendenschraube</p> <p>D</p>  <p>6 Pcs (schon montiert 4 Stk.)</p>	

Grundmaße

Schrankgröße (mm)		Gerätegröße (mm)	
Gesamt-Einbaubreite	556 ± 2	Breite	540
Gesamt-Einbautiefe	≥ 560 (empfohlen 600)	Tiefe	545
Gesamt-Einbauhöhe	1782 ± 3	Höhe	1770

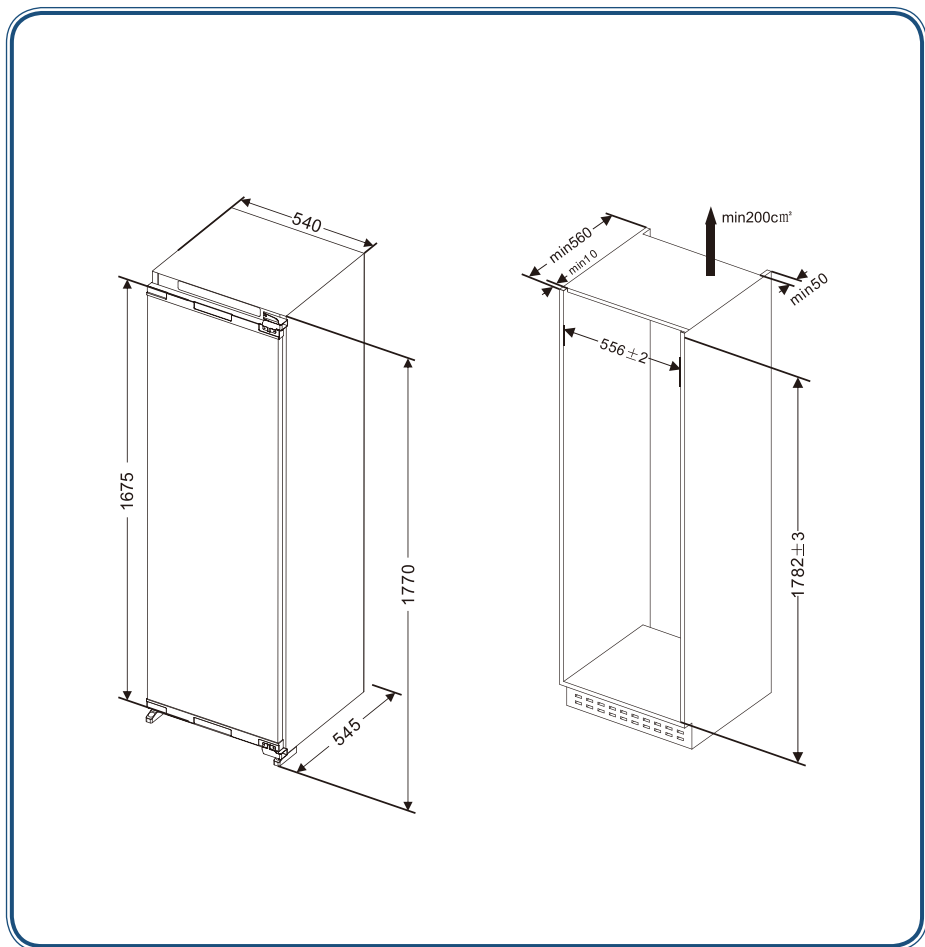

Vorbereitungen vor der Installation des Gefrierschranks

1. Wahl der Öffnungsrichtung der Tür

Anschlag der Gefrierschrantür auf der linken Seite. Wenn Sie die Tür rechts anschlagen möchten, montieren Sie die obere Scharnierplatte auf der anderen Seite unten und umgekehrt. Der Umbau ist ganz einfach als ein Kreuz zu verstehen. Montieren Sie die Scharnierplatte, entfernen Sie die kleine Befestigungsplatte auf der linken Seite und montieren Sie sie auf der rechten Seite, nachdem Sie die Öffnungsrichtung der Tür gewechselt haben.

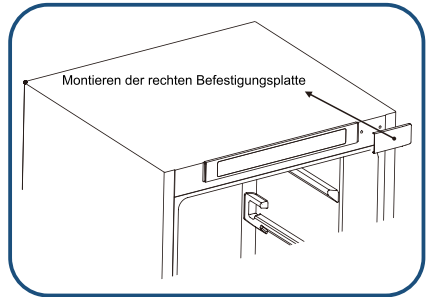
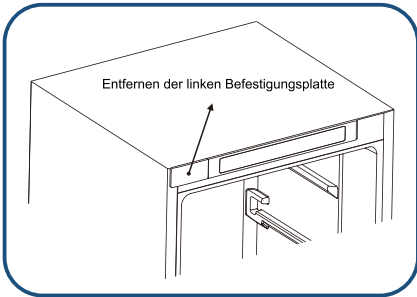
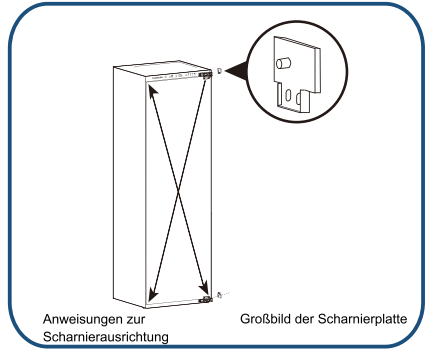

2. Montage der oberen Frontblende

Befestigen Sie die obere Frontblende mit ihren Schrauben an die Oberseite des Gefrierschranks.

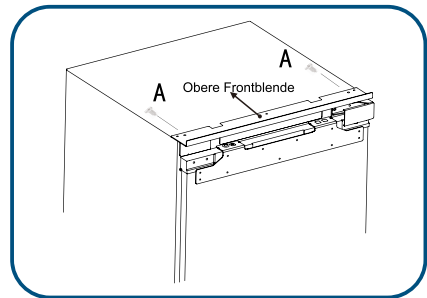

Einbau des Gefrierschranks in einen Schrank

1. Führen Sie das Netzkabel durch die Öffnung in der Rückseite des Schrankes. Wenn die Steckdose im Schrank sitzt, stecken Sie zuerst den Netzstecker ein und schieben Sie den Gefrierschrank dann in den Schrank.
2. Schieben Sie den Gefrierschrank so tief in den Schrank, dass die Vorderkante der Scharnierbefestigungsplatten mit dem Schrank ausgerichtet ist.



Klemmen Sie nicht das Netzkabel ein. Ein beschädigtes Netzkabel kann zu einer Brandkatastrophe führen.

3. Setzen Sie erst je eine der 2 Schrauben der Türscharniere locker ein (eine Schraube oben, eine unten). Setzen Sie dann die Scharnierköpfe in die Tür ein, schrauben Sie die restlichen beiden Schrauben ein und ziehen Sie alles fest.

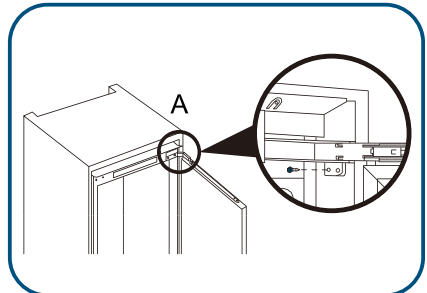

4. Schrauben Sie die FüÙe des Gefrierschranks am Schrankboden fest.

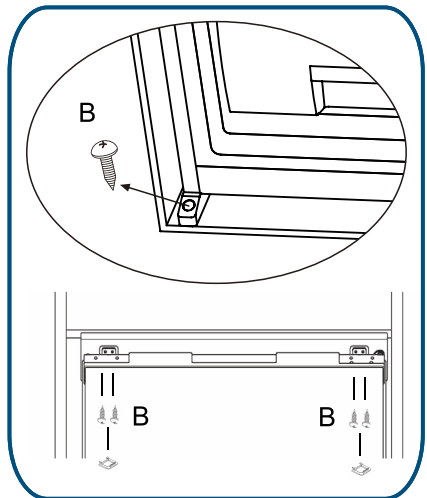

Montage der oberen Schranktür

1. Messen Sie den Abstand zwischen der oberen Montageplatte der Gefrierschranktür und der oberen/linken Seite des Schanks und notieren Sie die Position.

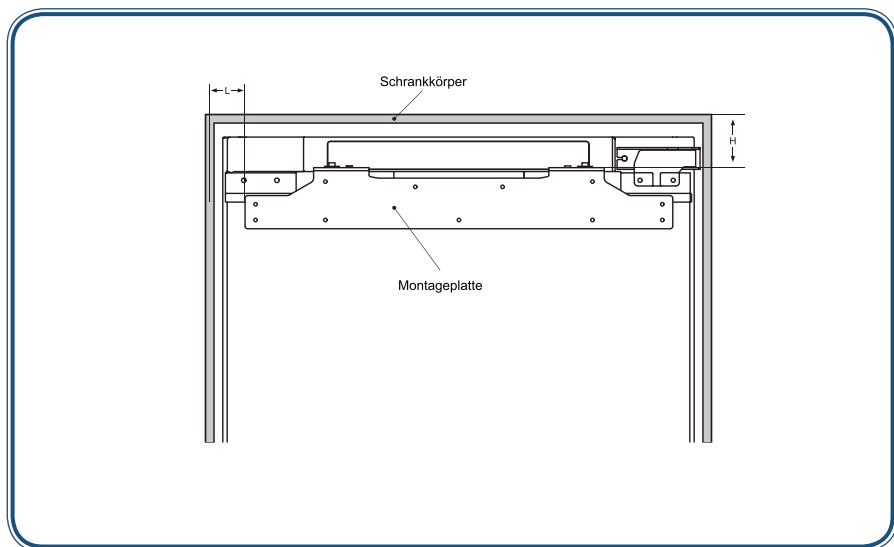

2. Lösen Sie die Kopfschrauben und entfernen Sie die Montageplatte.

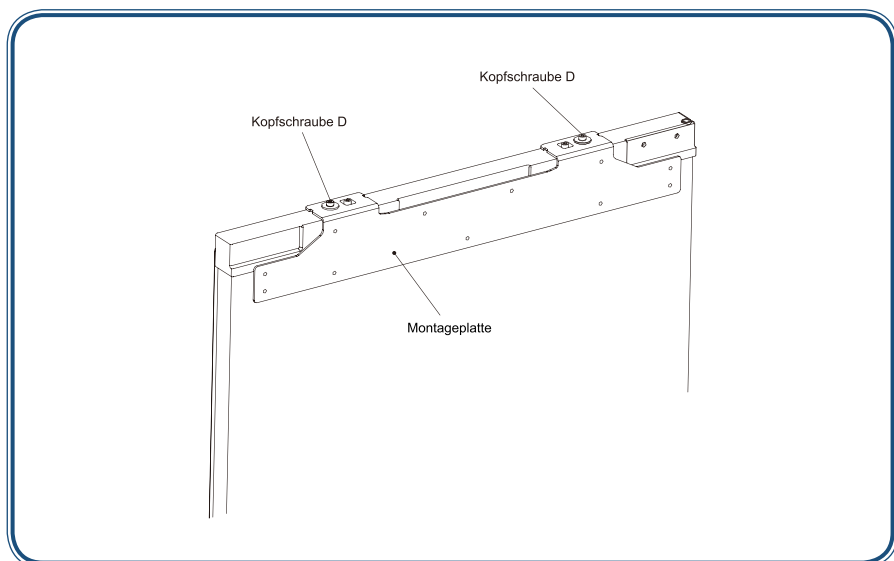

3. Messen und bestätigen Sie die Position zur Befestigung der Montageplatte an der Schranktür und befestigen Sie die Montageplatte dann mit Schrauben an der Schranktür.

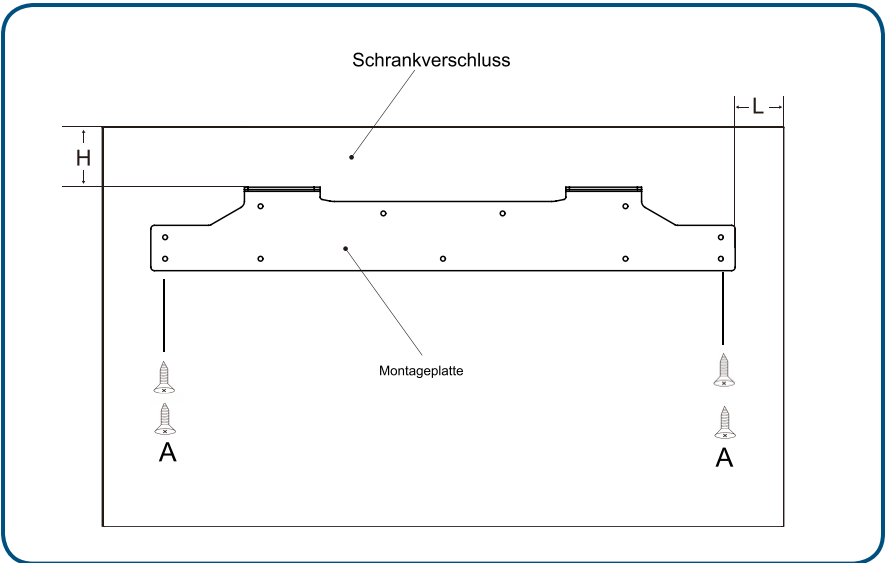

4. Befestigen Sie die Schranktür mit der Montageplatte an der Gefrierschranktür und ziehen Sie die Schrauben leicht an (ziehen Sie die Schrauben nicht zu fest an, da sie später noch einmal gelöst werden müssen).
5. Befestigen Sie die Gefrierschranktür mit der unteren Montageplatte an der Schranktür.

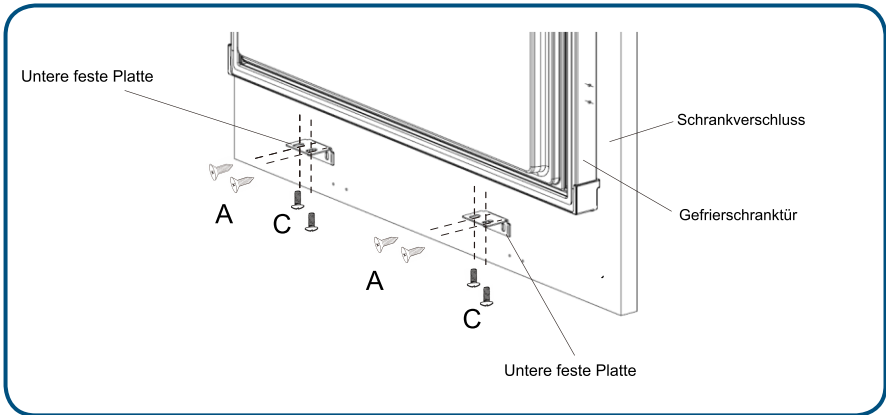

6. Stopfen Sie das Dichtband in den Spalt zwischen Gefrierschrank und Schrank.

Justierung der Gefrierschrank-Schranktür

Justierung des oberen Endes der Gefrierschrank-Schranktür

1. Justierung der Schranktür in Auf- und Abwärtsrichtung

Justierung nach oben: Verstellen Sie zuerst die Kopfschraube D1 nach oben, dann ebenfalls die Kopfschraube D2 nach oben.

Justierung nach unten: Verstellen Sie zuerst die Kopfschraube D2 nach unten, dann ebenfalls die Kopfschraube D1 nach unten.

2. Justierung der Schranktür in Links- und Abwärts-/Vor- und Längsrichtung

Justierung in Links- und Abwärtsrichtung: Lösen Sie die Kopfschraube D1, bewegen Sie die Montageplatte in die richtige Position und ziehen Sie dann die Kopfschraube D2 an.

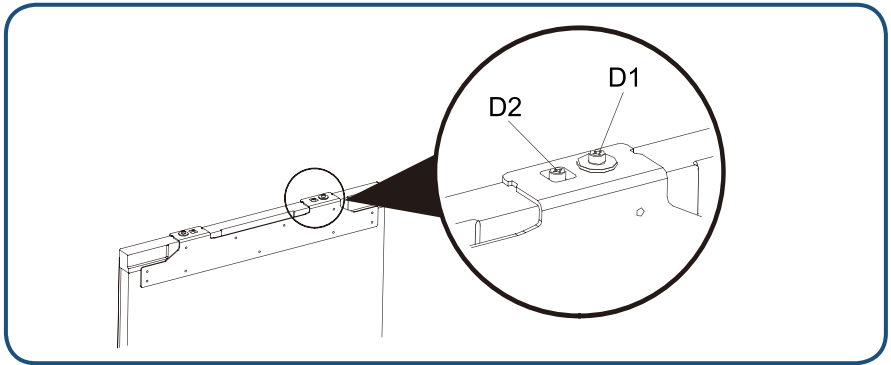

Justierung des unteren Endes der Gefrierschrank-Schranktür.

1. Lösen Sie die Schrauben leicht, stellen Sie dann die Tiefe (Z) ein und ziehen Sie die Schraube an.

2. Nachdem Sie die horizontale Position der Gefrierschranktür justiert haben, befestigen Sie den unteren Befestigungswinkel mit seinen Schrauben an der Gefrierschranktür.

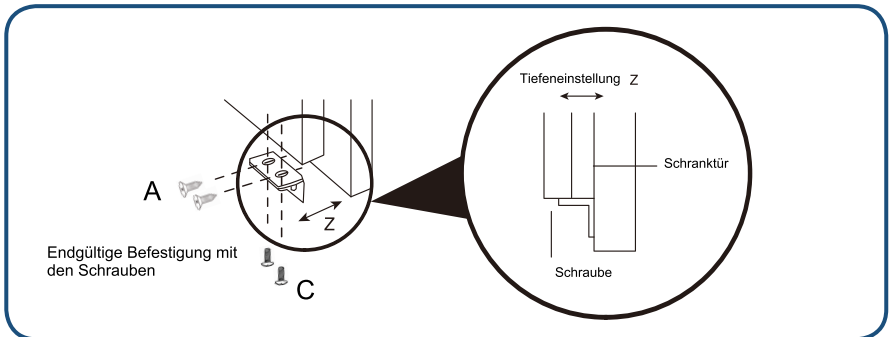

Tipps zum Energiesparen

Während des Installationsprozesses

- Installieren Sie den Gefrierschrank an dem Ort mit der niedrigsten Innentemperatur, halten Sie ihn von direkter Sonneneinstrahlung fern. Heizungsrohr, Lüftungsregulierungsvorrichtung und andere Heizgeräte.
- Stellen Sie sicher, dass der Gefrierschrank gut belüftet ist.

Während des Gebrauchs

- Machen Sie den Gefrierschrank nicht mit Lebensmitteln voll, um die Luftzirkulation zu gewährleisten.
- Polstern Sie die Regale nicht mit irgendetwas wie Aluminiumfolie, Wachspapier oder Taschentüchern ab.
- Legen Sie nicht zu viel heiße Nahrungsmittel in den Gefrierschrank, lassen Sie genug Platz, um die Luftzirkulation zu gewährleisten.
- Verkürzen Sie unnötige Zeit des Öffnens der Tür

VOR DEM EINFRIEREN DER LEBENSMITTEL

Alle Pakete entfernen

- Reinigen Sie den Schrank mit warmem Spülmittel, um den Staub während der Herstellung und des Transports zu entfernen.
- Bei der ersten Benutzung des Gefrierschranks entsteht ein Geruch, der jedoch verschwindet, wenn die Temperatur im Gefrierfach niedrig genug ist.
- Lassen Sie den Gefrierschrank 2-3 Stunden ohne Lebensmittel laufen, damit jedes Fach
- Um eine maximale Raumausnutzung zu gewährleisten, können Sie die Gefrierschublade herausnehmen, aber es wird nicht empfohlen, die untere Schublade zu entfernen.

Während der Benutzung

Einführung in die Hauptfunktion

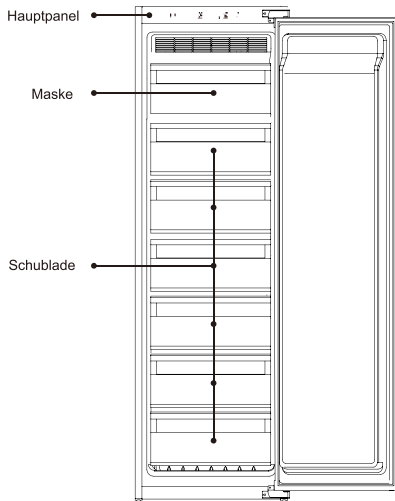

.....STEUERPANEL.....

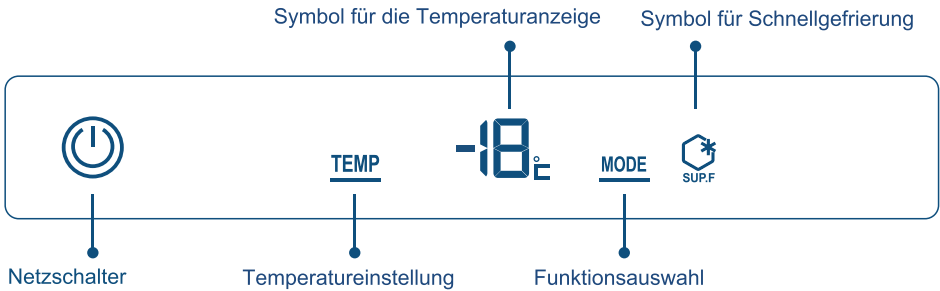

Netzschalter	Ein-/Ausschalten des Gefrierschranks
Temperatureinstellung	Wählen Sie den Temperaturbereich
Funktionsauswahl	Wählen Sie den Schnellfrost
Symbol für die Temperaturanzeige	Anzeige der aktuellen Temperaturzone
Symbol für Schnellgefrierung	Anzeige schnelles Eradann

1. Netzschalter

Gefrierschrank einschalten

Wenn sich der Gefrierschrank im ausgeschalteten Zustand befindet, drücken Sie den Netzschalter 3 Sekunden lang, die Anzeige leuchtet und der Gefrierschrank beginnt zu laufen.

Den Gefrierschrank ausschalten

Drücken Sie den Netzschalter für 3 Sekunden, die Anzeige ist aus und der Gefrierschrank hört auf zu laufen.

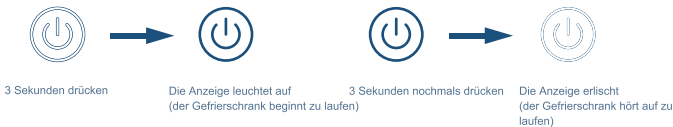

3 Sekunden drücken, die Anzeige leuchtet auf (der Gefrierschrank beginnt zu laufen), 3 Sekunden drücken, die Anzeige erlischt (der Gefrierschrank hört auf zu laufen)

2. Temperatur im Gefrierfach einstellen

1. Drücken Sie die Temperaturzonen-Wahl taste. Das Symbol der Temperaturanzeige zeigt die aktuell eingestellte Temperatur des Gefrierschranks an und blinkt
2. Drücken Sie erneut die Temperaturreglertaste, die Einstellung der Kühlfach-Temperatur wird abwechselnd durchlaufen: -12-13...

Wenn innerhalb von 5 Sekunden keine Tastenbetätigung erfolgt, wird die aktuelle Einstellung bestätigt.

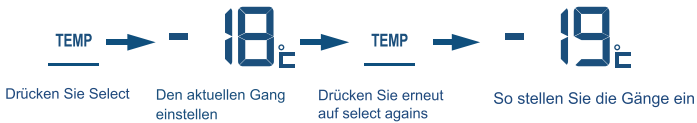

3. Symbol für Schnellkühlung

Einschalten der Schnellkühlung

Wenn Sie die Taste "Modusauswahl" drücken, beginnt das Symbol "Schnellkühlung" zu blinken.

Nach 5 Sekunden leuchtet das Symbol "Schnellkühlung" dauerhaft und ist die Schnellkühlfunktion aktiviert.

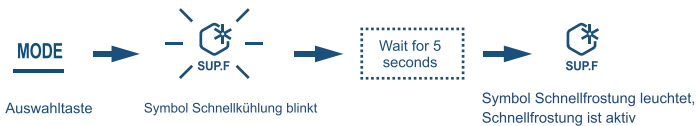

Ausschalten der Schnellkühlung

Wenn Sie im Schnellkühlmodus die Taste "Modusauswahl" drücken, beginnt das Symbol "Schnellkühlung" zu blinken.

Nach 5 Sekunden geht das Symbol "Schnellkühlung" aus und ist die Schnellkühlfunktion deaktiviert.

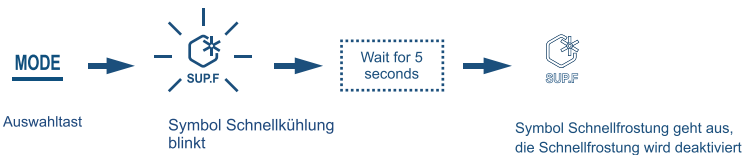

Die niedrige Temperatur des Gefrierfachs ist hilfreich, um die Frische der Lebensmittel zu erhalten, so dass die Lebensmittel, die lange gelagert werden müssen, sollten im Gefrierschrank aufbewahrt werden. Fach, aber bitte beachten Sie die empfohlene Lagerdauer auf der Lebensmittelverpackung.

Empfohlene Haltbarkeitsdauer und Qualität Garantiezeit für verschiedene Lebensmittel

Lebensmittel	Konservierungsdauer (Monat)	Qualitätsgarantiezeit (Monat)
Huhn, Rind, Hammelfleisch, Shrimps	4	9
Knödel, Tiefkühlbrötchen, Eiscreme	4	6
Kuchen, Brot, geschnittenes Fleisch, Käse	2	6
Krabbe, Meeresfrüchte, Wurst, Eiscreme	1	3

Bitte beachten Sie die Hinweise auf der Verpackung des Lebensmittelherstellers oder die professionelles Handbuch .

Die spezifische Lagerzeit hängt von der Qualität der Lebensmittel, der Vorbehandlung vor dem Einfrieren und den unterschiedlichen Anforderungen der einzelnen Familien an die Lebensmittelqualität ab.

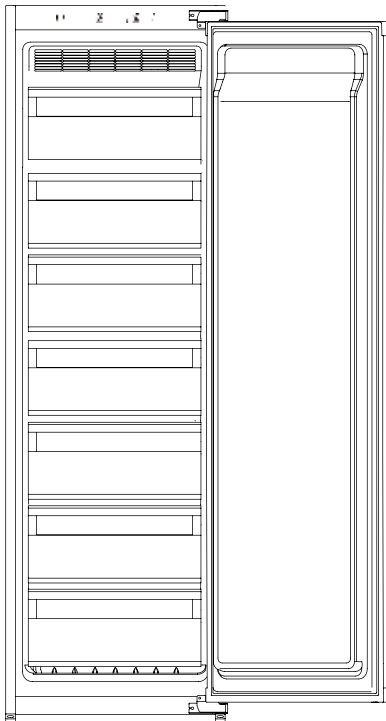

Hinweise zur Lagerung von Lebensmitteln im Gefrierschrank

Legen Sie keine heißen Nahrungsmittel in den Gefrierschrank



Kühlen Sie die heißen Lebensmittel auf Raumtemperatur ab, bevor Sie sie in den Gefrierschrank legen. Das direkte Einlegen von heißen Speisen führt nicht nur zu einem Temperaturanstieg im Gefrierschrank, sondern reduziert auch die Frische anderer Lebensmittel.

Die Lebensmittel müssen vor dem Einlegen in den Gefrierschrank gereinigt



Um die Hygiene im Gefrierschrank zu erhalten, reinigen und trocknen Sie die Lebensmittel vor dem Einlegen in den Gefrierschrank.

Die Lebensmittel müssen versiegelt und klassifiziert gelagert werden

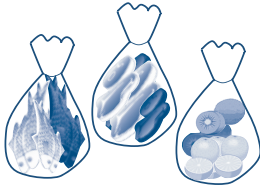

versiegeln Sie die Lebensmittel vor dem Einlegen in den Gefrierschrank. Klassifizieren Sie die Lebensmittel und lagern Sie sie getrennt, dies kann nicht nur helfen, die Frische der Lebensmittel zu erhalten, sondern auch die Geruchsbelästigung zu vermeiden.

Legen Sie nicht zu viele Lebensmittel in den Gefrierschrank

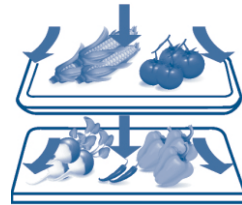

Die Lebensmittel sollten separat sortiert werden, damit genügend Platz für die Luftzirkulation bleibt, so kann eine bessere Kühlwirkung gewährleistet werden.

Vermeiden Sie den Kontakt von ölhaltigen Lebensmitteln mit der Leitung

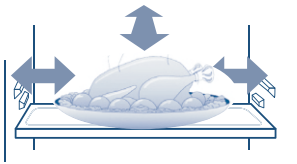

Der Kontakt von Lebensmitteln mit der Auskleidung führt zu einer Korrosion der Auskleidung. Die mit Öl verunreinigte Auskleidung sollte sofort gereinigt werden.

Keine Lebensmittel in die Nähe der Auskleidung stellen

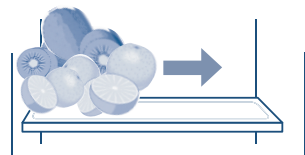

Bitte halten Sie die Lebensmittel etwas Abstand zur Auskleidung, um ein Einfrieren zu vermeiden.

Gefrierschrank reinigen

Die Lebensmittelreste im Inneren des Gefrierschranks führen zu Geruch, so dass der Gefrierschrank regelmäßig gereinigt werden muss.

Die Schritte zur Reinigung

1. Ziehen Sie den Netzstecker, um die Stromversorgung zu unterbrechen.
2. Reinigen Sie den Gefrierschrank mit einem weichen Tuch oder Schwamm, der mit warmem Wasser oder einem neutralen Reinigungsmittel getränkt ist.



Caution

Vorsicht Verwenden Sie keine harte Bürste, Stahldrahtbürste, organische Lösungsmittel wie z.B. Dekontamination Pulver, Benzin, Bananenöl, Aceton, heißes Wasser oder Säure, Soda zur Reinigung des Gefrierschranks.

3. Verwenden Sie ein trockenes Tuch, um das Wasser auf der Oberfläche des Gefrierschranks zu reinigen.



Warnung

Wenn Sie den Gefrierschrank reinigen, verwenden Sie kein Wasser zum Besprühen des Gefrierschranks, um ein Auslaufen zu vermeiden. Unfall. Bitte benutzen Sie ein trockenes Tuch zur Reinigung der elektrischen Komponenten wie Schalter und LED-Licht.

Tipps: Die Türdichtungsleiste ist leicht verschmutzt, bitte halten Sie sie sauber.



Warnung

Während des manuellen Abtauens, der Wartung oder Reinigung wird die Temperatur Der Anstieg von Tiefkühlkost kann zu einer Verkürzung der Lagerzeit führen.

Das Gefrierfach wird automatisch aufgetaut, ein manuelles Auftauen ist nicht erforderlich.



Warnung

Verwenden Sie keine mechanischen Vorrichtungen oder andere Methoden zur Beschleunigung der Abtauvorgang.

Transport des Gefrierschranks

1. Drücken Sie die Netztaaste 3 Sekunden lang, um die Stromversorgung zu unterbrechen, und ziehen Sie dann den Netzstecker aus der Steckdose.
2. Nehmen Sie alle Lebensmittel aus dem Gefrierschrank.
3. Benutzen Sie Klebebänder, um die beweglichen Teile wie Schubladen, Regale, Crisperboxen usw. zu befestigen.
4. Schließen Sie die Gefrierschranktür und befestigen Sie die Tür mit Klebebändern, um ein Öffnen der Tür beim Transport zu vermeiden.
5. Beim Transport sollte der Winkel zwischen Gefrierschrank und Vertikalrichtung weniger als 45 Grad betragen, um Fehlfunktionen des Kühlsystems zu vermeiden.



Vorsicht

Der Gefrierschrank kann nicht abgelegt werden



Gefrierschrank außer Betrieb

Wie man mit Stromausfall umgeht

- Auch im Sommer können die Lebensmittel nach dem Stromausfall problemlos 10 Stunden lang gelagert werden.
- Legen Sie nach dem Stromausfall kein neues Essen ein. Versuchen Sie, die Gefrierschranktür nicht zu öffnen.
- Wenn Sie wissen, dass Sie an Leistung verlieren werden, können Sie mit einem wasserdichten Behälter mehr Eis herstellen. und legen Sie sie auf den Gefrierschrank.



Ein Temperaturanstieg im Gefrierschrank aufgrund von Stromausfällen oder anderen Ausfällen kann die Lagerzeit und reduzieren die Qualität der Lebensmittel

in Urlaub

- Wenn es ein hsort Feiertag ist, nehmen Sie bitte verderbliche Lebensmittel heraus, stellen Sie die Temperatur auf eine angemessene Geschwindigkeit ein und schließen Sie die Gefrierschranktür nach der Bestätigung.

Nicht in Gebrauch

- Wenn der Gefrierschrank für längere Zeit nicht benutzt werden muss, ziehen Sie den Netzstecker, unterbrechen Sie den Strom und den Gefrierschrank wie oben beschrieben reinigen Öffnen Sie die
- Tür des Gefrierschranks, wenn er nicht in Gebrauch ist, um zu verhindern, dass die Spuren von Lebensmittelresten in der Gefrierschrank vor dem Produzieren von schlechtem Geruch



- Wenn der Netzstecker gezogen wird, lassen Sie mindestens 5 Minuten Zeit, bevor Sie das Gerät wieder an.
- Generell sollte der Gefrierschrank nicht ausgeschaltet werden, um die Lebensdauer nicht zu beeinträchtigen. des Gefrierschranks



- Wenn die Geräte verschrottet werden, sollten sie ordnungsgemäß entsorgt oder von Fachleuten und sollte nicht weggeworfen werden, um Umweltgefahren oder andere Gefährdungen



CNA
group

CATA ELECTRODOMÉSTICOS, S.L.

Oficinas: c/ Anabel Segura, 11, Edif. A, 3a pl. 28108. Alcobendas. Madrid. España

Fábrica: c/ del Ter 2, Apdo. 9. 08570. Torelló. Barcelona. España

T. +34 938 594 100 - Fax +34 938 594 101

www.cnagroup.es - cna@cnagroup.es

Atención al Cliente: 902 410 450 / +34 938 521 818 - info@cnagroup.es

SAT Central Portugal: +351 214 349 771 - service@junis.pt

60819895.10.01.2020